

Ausblaskanal

D

Verwendungszweck

Der Truma Ausblaskanal wurde speziell zur Geräuschminimierung für die Truma Klimageräte Frostair 1500, 1700, 2100, 2300 und Saphir entwickelt.

Einbauanweisung

Für das Klimagerät Frostair 2100 sind 2 Stück notwendig.

Unter dem Fahrzeugboden, über dem Versorgungsluft-Abgang montiert, reduziert dieser das Ausblasgeräusch außerhalb des Wohnraumes auf ein Minimum.

Wichtiger Hinweis

Um die bestmögliche Geräuschminimierung zu erzielen, soll der Ausblaskanal in der größtmöglichen Länge montiert werden.

Ist dies nicht möglich, kann der Ausblaskanal an den vorgestanzen Bohrungen (5) stufenweise (bis zu 4) verkürzt werden.

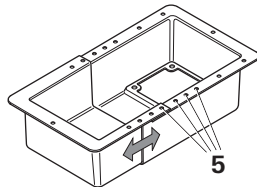

Ausblaskanal (1) provisorisch über den Versorgungsluft-Abgang (2) halten und unter Berücksichtigung der größtmöglichen Länge (3) die Befestigungsmöglichkeit festlegen. Dabei beachten, dass die Ausblasöffnung (LA) des Ausblaskanals möglichst weit entfernt von der Ansaugöffnung (LE) der Frostair / Saphir ist.

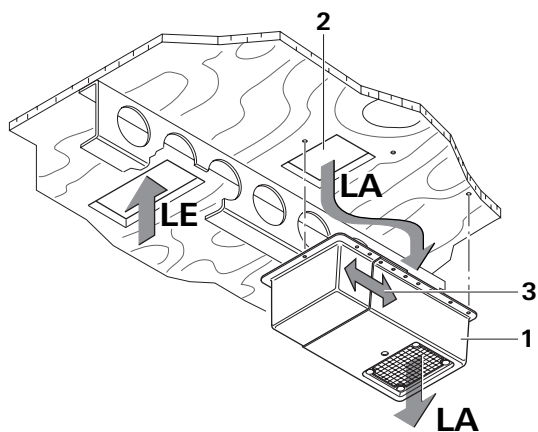

i Kann der Ausblaskanal (1) nicht in der größtmöglichen Länge montiert werden, müssen die Dämmmatten (6 + 9) entsprechend der gewählten Länge mit einer Schere gekürzt werden.

Hierbei wird die Boden-Dämmmatte (6) pro verkürzte Stufe (Lochabstand) jeweils um ein Segment gekürzt.

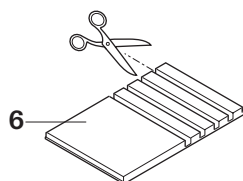

Die Längsseiten der Seitenwand-Dämmung (9) müssen pro verkürzte Stufe (Lochabstand) gleichmäßig an **beiden** Teilen jeweils um ein Segment gekürzt werden.

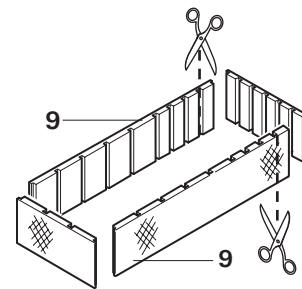

An der Boden-Dämmung (6) die Schutzfolie (7) abziehen und im Ausblaskanal (1) einkleben. Anschließend die Schutzfolie (8) an der Seitenwand-Dämmung (9) abziehen und diese ebenfalls gemäß Abbildung einkleben.

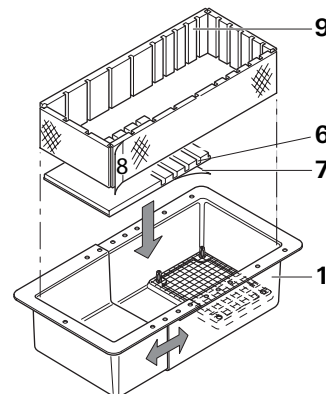

Ausblaskanal (1) von unten mit dem geschlossenen Teil über den Versorgungsluft-Abgang (2) ausrichten und mit 8 Schrauben (10) befestigen.

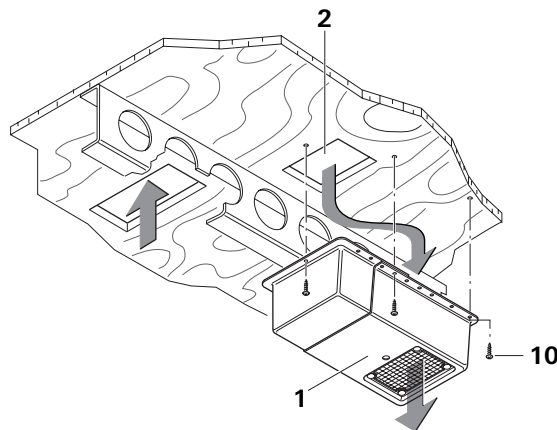

! Um einen einwandfreien Luftauslass zu gewährleisten, muss der Ausblaskanal exakt über der Austrittsöffnung im Fahrzeugboden angebracht werden. Wird dies nicht beachtet, ist eine einwandfreie Funktion des Klimagerätes nicht gewährleistet!

GB F I NL DK E S

Air outlet channel

Intended use

The Truma air outlet channel has been developed especially to minimise the noise from the Truma Frostair air-conditioning systems 1500, 1700, 2100, 2300 and Saphir.

Installation instructions

For Frostair 2100 two channels are necessary.

Fitted beneath the floor of the vehicle, above the supply air outlet, this channel reduces the noise outside the living area to a minimum.

Important note

In order to achieve the best possible noise reduction, the channel should be fitted in the greatest possible length.

If this is impossible, the channel can be shortened step by step (up to 4) at the pre-punched bores (5).

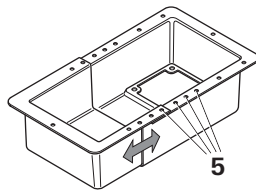

Offer up the channel (1) provisionally above the supply air outlet (2), and determine the possibilities for securing it, bearing in mind that the greatest possible length (3) should be used. Take account of the fact that the outlet aperture (LA) of the channel should be located as far away as possible from the suction intake aperture (LE) of the Frostair / Saphir.

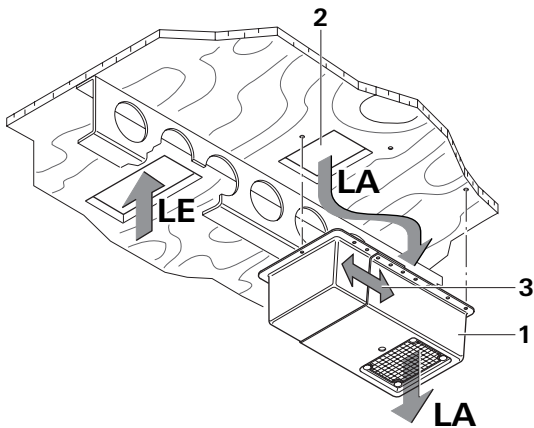

i If the channel (1) cannot be fitted in the maximum length, the insulation mats (6 + 9) can be shortened at the individual segments by using scissors.

In this case the ground insulation mat (6) must be shortened by one segment for each step less (hole spacing).

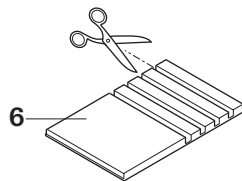

The long parts of the side wall insulation (9) must be shortened per one segment at **both** pieces for each step less (hole spacing).

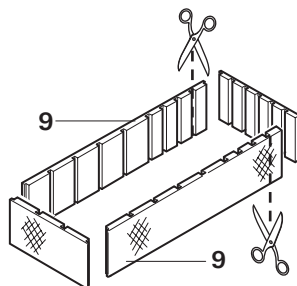

Draw the protective film (7) off the floor insulation (6), and bond it to the air channel (1). Then draw off the protective film (8) from the side wall insulation (9) and bond this likewise, as shown in the illustration.

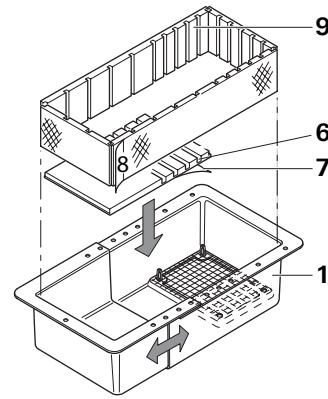

Align the air outlet channel (1) from below with the closed part above the supply air outlet (2) and secure it in position with 8 screws (10).

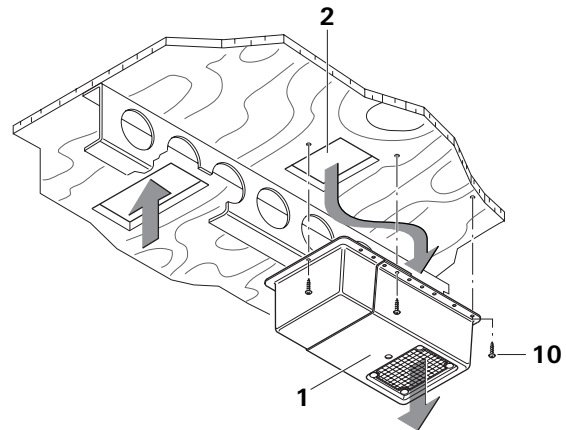

! To guarantee perfect air circulation, the air outlet channel must be located precisely above the outlet aperture in the floor of the vehicle. If this is not respected, perfect function of the system cannot be guaranteed.

Canal de vidange

Utilisation

Le canal de vidange de Truma a été conçu spécialement pour minimiser le bruit émis par les climatiseurs Frostair 1500, 1700, 2100, 2300 et Saphir de Truma.

Instructions de montage

Pour le Frostair 2100 il vous en faut 2.

Ce canal de vidange, placé sous le plancher du véhicule et monté sur la sortie de l'air de distribution, réduit au minimum le bruit de vidange à l'extérieur de la pièce habitable.

Remarque importante

Afin d'obtenir une minimisation du bruit la meilleure possible, le canal de vidange doit être monté sur la longueur la plus grande qui soit.

Si c'est impossible, le canal de vidange peut être progressivement raccourci (jusqu'à 4) avec les alésages pré-perforés (5).

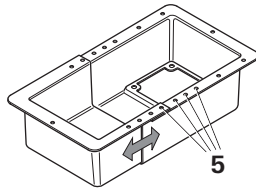

Maintenir provisoirement le canal de vidange (1) sur la sortie de l'air de distribution (2) et déterminer les possibilités de fixation, en tenant compte de la longueur la plus grande possible (3). Lors de cette opération, veiller à ce que l'ouverture de vidange (LA) du canal de vidange se trouve la plus éloignée possible de l'ouverture d'aspiration (LE) du climatiseur Frostair / Saphir.

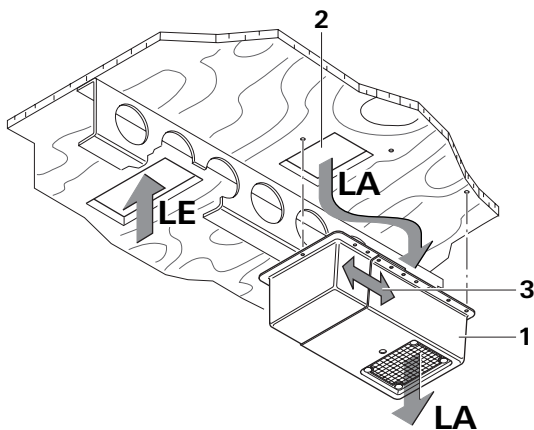

i Si le canal de vidange (1) ne peut pas être monté sur la longueur maximale, il est possible, à l'aide d'une paire de ciseaux, de raccourcir les tapis isolants (6 + 9) au niveau des différents segments.

Dans ce cas, raccourcir le tapis isolant du plancher (6) d'un segment pour chaque degré (pas de trous).

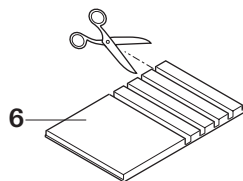

Les grands côtés de l'isolation de la paroi latérale (9) doivent être raccourcis d'un segment sur les **deux** pièces pour chaque degré de moins (pas de trous).

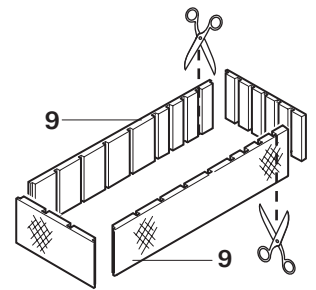

Retirer le film de protection (7) situé au niveau de l'isolation du plancher (6) et le coller dans le canal de vidange (1). Ensuite, retirer le film de protection (8) situé au niveau de l'isolation de la paroi latérale (9) et le coller, de la même manière, en se conformant à l'illustration.

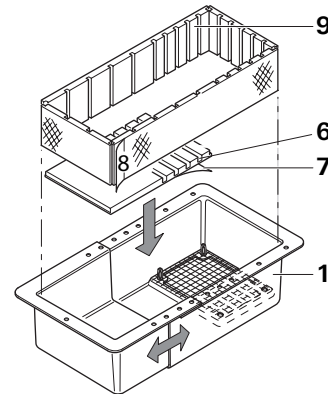

Centrer le canal de vidange (1) par le bas avec la partie fermée sur la sortie de l'air de distribution (2), puis le fixer à l'aide de 8 vis (10).

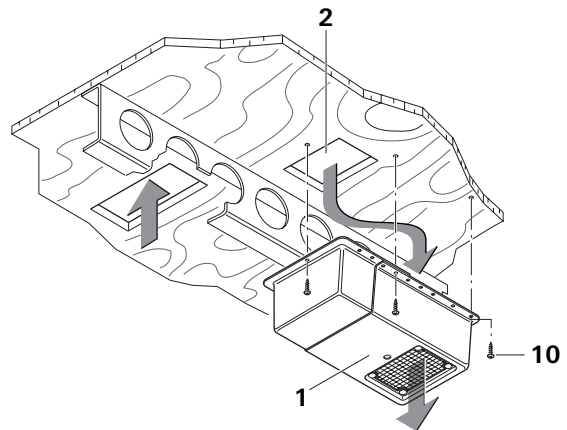

! Afin d'assurer un échappement parfait de l'air, le canal de vidange doit être placé exactement sur l'ouverture de sortie située au niveau du plancher du véhicule. Si cette condition n'est pas respectée, il est impossible de garantir que le climatiseur fonctionne de manière parfaite !

1

Canale di scarico

Scopo d'impiego

Il canale di scarico di Truma è stato messo a punto specificamente per minimizzare i rumori dei condizionatori Frostair 1500, 1700, 2100, 2300 e Saphir.

Istruzioni di montaggio

Per il condizionatore Frostair 2100 sono necessari 2 pezzi.

Montato sotto il pianale del veicolo, sopra lo scarico dell'aria di alimentazione, riduce al minimo i rumori di scarico all'esterno dell'abitacolo.

Nota importante

Per ottenere la minimizzazione migliore possibile dei rumori, il canale di scarico deve essere montato con la massima lunghezza ammissibile.

Se non risulta possibile, il canale di scarico può essere accorciato gradualmente utilizzando i fori (5) predisposti (4 fori max.).

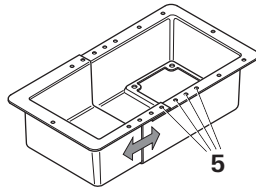

Supportare il canale di scarico (1) in modo provvisorio sullo scarico dell'aria di alimentazione (2) e stabilire la possibilità di fissaggio in considerazione della massima lunghezza possibile (3). Assicurarsi che l'apertura di scarico (LA) del canale di scarico sia possibilmente distante dall'apertura di aspirazione (LE) di Frostair / Saphir.

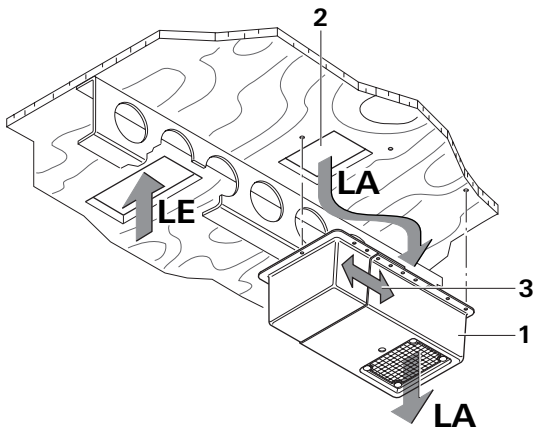

i Se il canale di scarico (1) non può essere montato nella lunghezza massima possibile, i feltri isolanti (6 + 9) devono essere accorciati con le forbici in base alla lunghezza scelta.

A questo scopo, il feltro isolante del pianale (6) viene accorciato di un segmento per ogni livello tolto (distanza tra foro e foro).

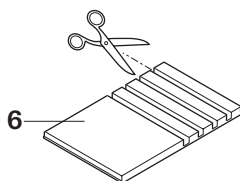

I lati longitudinali dell'isolamento della parete laterale (9) devono essere accorciati uniformemente su **entrambe** le parti di un segmento per ogni livello tolto (distanza tra foro e foro).

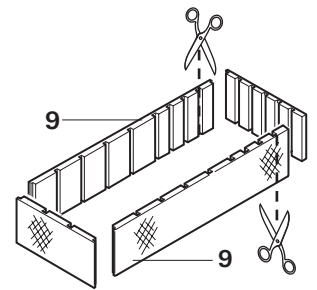

Rimuovere la pellicola protettiva (7) dall'isolamento del pianale (6) e incollare nel canale di scarico (1). Successivamente, togliere la pellicola protettiva (8) sull'isolamento della parete laterale (9) e incollare come illustrato nella figura.

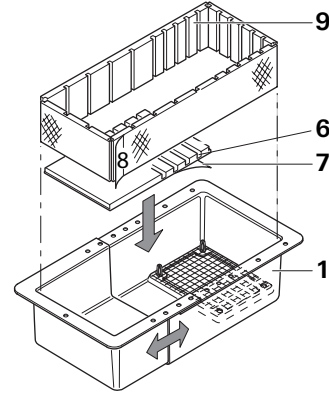

Allineare il canale di scarico (1) dal basso con la parte chiusa sopra lo scarico dell'aria di alimentazione (2) e fissare con 8 viti (10).

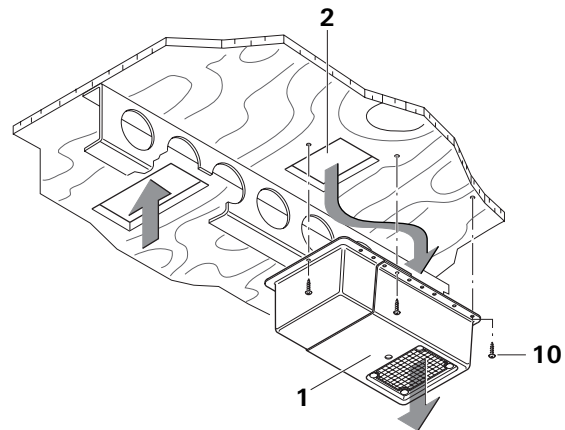

! Per garantire uno scarico ottimale dell'aria, il canale di scarico deve essere montato con precisione sopra l'apertura di uscita nel pianale del veicolo. La mancata osservanza di queste istruzioni non consente di garantire un funzionamento ottimale del condizionatore!

Uitblaaskanaal

Toepassingsgebied

Het Truma-uitblaaskanaal werd speciaal ontwikkeld, om de geluidsontwikkeling bij de Truma-airconditioners Frostair 1500, 1700, 2100, 2300 en Saphir tot een minimum te beperken.

Montageinstructies

Voor de airconditioner Frostair 2100 zijn 2 stuks nodig.

Onder de voertuigvloer, boven de toevoerlucht-uitgang gemonteerd, reduceert deze het uitblaasgeluid buiten de woonruimte tot een minimum.

Belangrijke opmerking

Om een zo goed mogelijke beperking van het geluid te verkrijgen, moet het uitblaaskanaal over de grootst mogelijke lengte gemonteerd worden.

Is dit niet mogelijk, dan kan het uitblaaskanaal bij de voorgestane boorgaten (5) trapsgewijs (max. 4) ingekort worden.

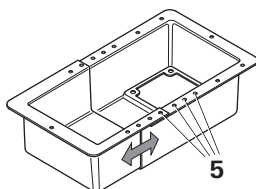

Uitblaaskanaal (1) provisorisch boven de toevoerlucht-uitgang (2) houden en met inachtneming van de grootst mogelijke lengte (3) de bevestigingsmogelijkheid vastleggen. Daarbij erop letten, dat de uitblaasopening (LA) van het uitblaaskanaal zo ver mogelijk verwijderd is van de aanzuigopening (LE) van de Frostair / Saphir.

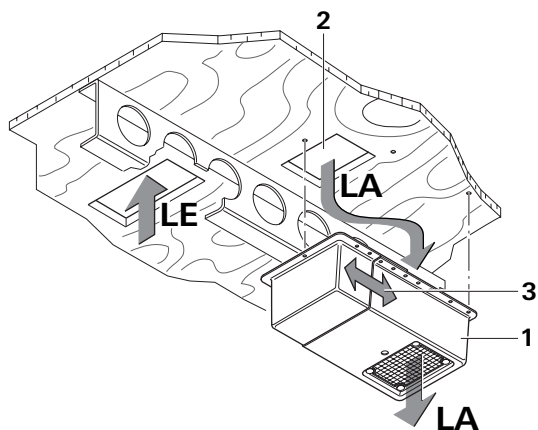

i Kan het uitblaaskanaal (1) niet over de grootst mogelijke lengte gemonteerd worden, dan moeten de isolatiematten (6 + 9) overeenkomstig de gekozen lengte met een schaar ingekort worden.

Hierbij wordt de vloer-isolatiemat (6) per verkorte trap (gatafstand) telkens met een segment ingekort.

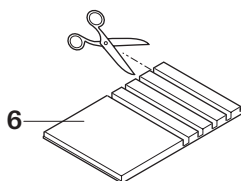

De lange zijden van de zijwand-isolatie (9) moeten per verkorte trap (gatafstand) gelijkmatig bij **beide** delen telkens met een segment ingekort worden.

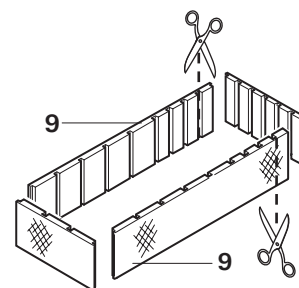

Bij de vloer-isolatie (6) de beschermfolie (7) verwijderen en in het uitblaaskanaal (1) plakken. Vervolgens de beschermfolie (8) bij de zijwand-isolatie (9) verwijderen en deze eveneens volgens afbeelding inplakken.

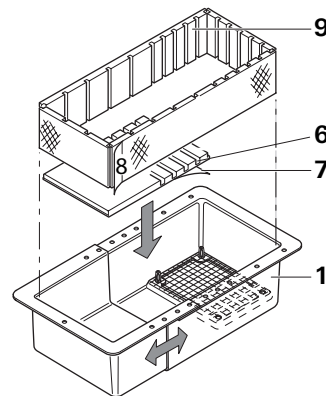

Uitblaaskanaal (1) van onderaf met het gesloten deel boven de toevoerlucht-uitgang (2) uitrichten en met 8 schroeven (10) bevestigen.

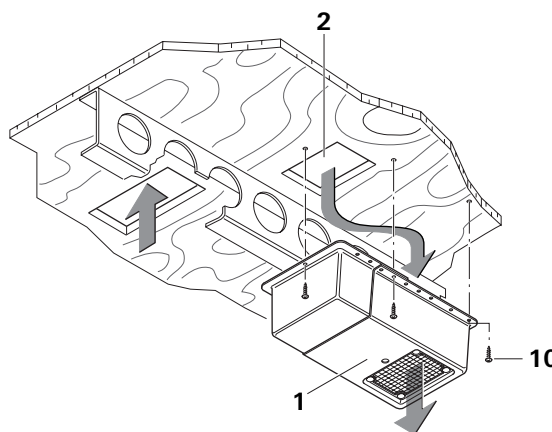

! Om een correcte luchtuitlaat te waarborgen, moet het uitblaaskanaal exact boven de uitlaatopening in de voertuigvloer aangebracht worden. Wordt hierop niet gelet, dan is een correct functioneren van de airconditioner niet gewaarborgd!

Udblæsningskanal

Anvendelse

Udblæsningskanalen fra Truma er særligt fremstillet med henblik på støjreduktion hos Truma-klimaanlæggene 1500, 1700, 2100, 2300 og Saphir.

Monteringsanvisning

Til klimaanlægget 2100 skal der bruges to styk.

Monteret under køretøjets bund og hen over forsyningsluftudgangen reducerer den støj uden for boligen til et minimum.

Vigtigt bemærk

For at opnå bedst mulig støjreduktion bør udblæsningskanalen monteres med størst mulig længde.

Er dette ikke muligt, kan kanalen afkortes trinvist vha. de forstansede huller (5 – op til 4 gange).

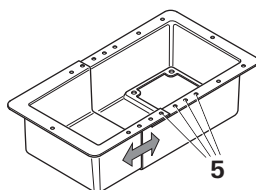

Anbring udblæsningskanalen (1) provisorisk hen over forsyningsluftudgangen (2), og undersøg mulighederne for fastgørelse mhp. størst mulig længde (3). Sørg for, at udblæsningskanalens udgang (LA) er placeret så langt væk fra Frostairs / Saphirs indsugning (LE) som muligt.

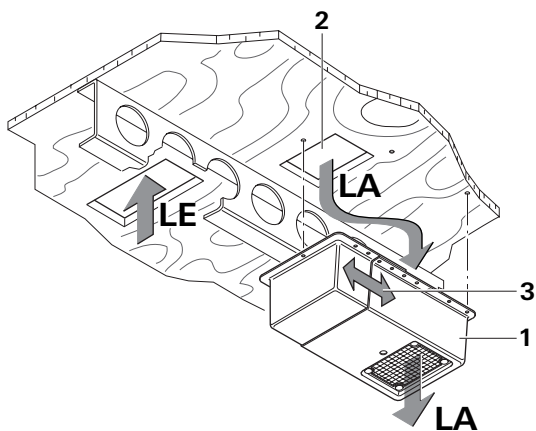

i Hvis kanalen (1) ikke kan monteres med størst mulig længde, skal isoleringsmåtterne (6 + 9) afkortes til den rette længde vha. en saks.

Gulvmåtten (6) afkortes med ét segment pr. afkortet sektion (hulafstand).

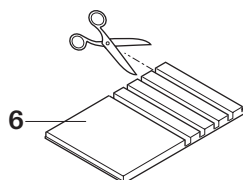

Isoleringens langsider (9) skal afkortes med ét segment på **begge** sider pr. afkortet sektion (hulafstand).

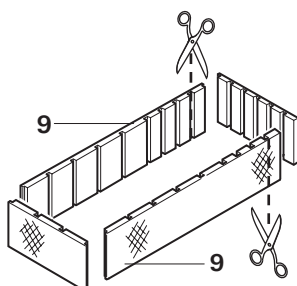

Træk beskyttelsesfolien (7) af gulvmåtten (6), og tryk den fast i udblæsningskanalen (1). Træk herefter beskyttelsesfolien (8) af sideisoleringen (9), og tryk denne fast som vist på billedet.

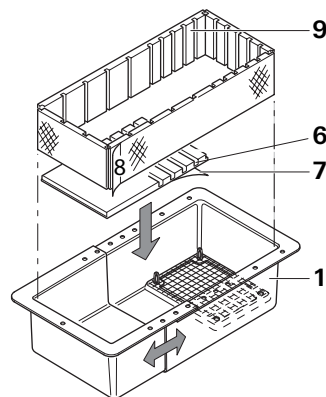

Anbring udblæsningskanalen (1) under bunden med den lukkede del oven over forsyningsluftudgangen (2), og fastgør den med 8 skrue (10).

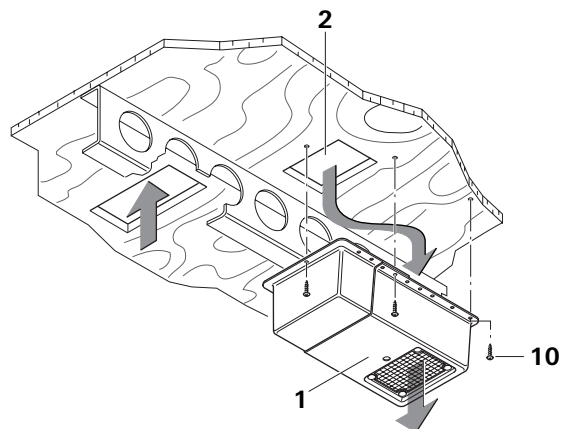

! For at sikre et problemfrit luftaftræk skal kanalen placeres nøjagtigt oven på udgangsåbningen i køretøjets bund. Hvis dette ikke overholdes, er det ikke sikkert, at klimaanlægget fungerer korrekt!

Canal de soplado

Fines de uso

El canal de soplado Truma se desarrolló especialmente para obtener el mínimo nivel de ruido en los acondicionadores de aire Frostair 1500, 1700, 2100, 2300 y Saphir de Truma.

Instrucciones de montaje

Para el acondicionador de aire Frostair 2100 se requieren 2 unidades.

Montado debajo del fondo del vehículo, sobre la salida de abastecimiento de aire, el canal de soplado reduce a un mínimo nivel el ruido de soplado fuera de la habitación.

Indicación importante

A fin de obtener el mínimo nivel de ruido posible, el canal de soplado deberá ser montado en la máxima longitud posible.

Si esto no es posible, el canal de soplado se puede acortar en los taladros pre-estampados (5) por etapas (hasta 4).

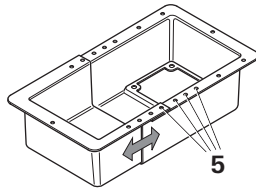

Sostener el canal de soplado (1) provisionalmente sobre la salida de aire de alimentación (2) y determinar la posibilidad de fijación, teniendo en cuenta la máxima longitud posible (3). Prestar aquí atención, que la abertura de soplado (LA) del canal de soplado esté lo más lejos posible del orificio de aspiración (LE) del Frostair / Saphir.

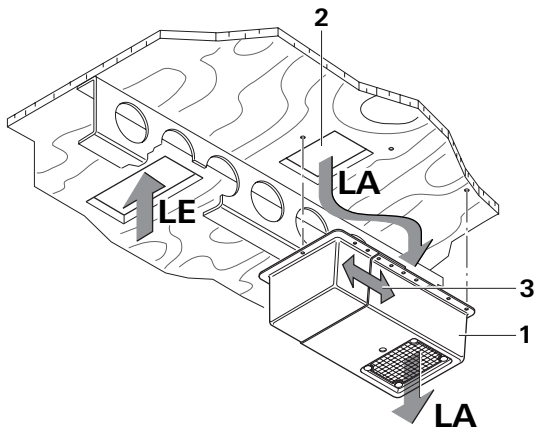

i Si el canal de soplado (1) no se puede montar en la máxima longitud, las mantas antiacústicas (6 + 9) se deberán acortar con tijeras conforme a la longitud elegida.

La manta antiacústica del fondo (6) tiene que acortarse aquí un segmento por cada etapa (distancia de agujero).

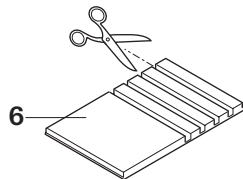

Los lados longitudinales del aislamiento de pared lateral (9) deben acortarse uniformemente en **ambos** lados un segmento por cada etapa acortada (distancia de agujero).

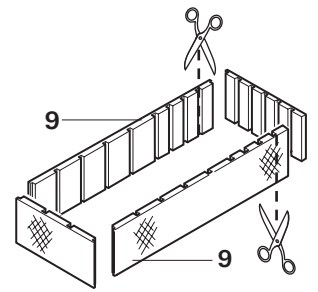

Despegar la lámina protectora (7) de la atenuación del fondo (6) y pegarla en el canal de soplado (1). A continuación despegar la lámina protectora (8) de la atenuación de pared lateral (9) y pegarla igualmente como se muestra en la ilustración.

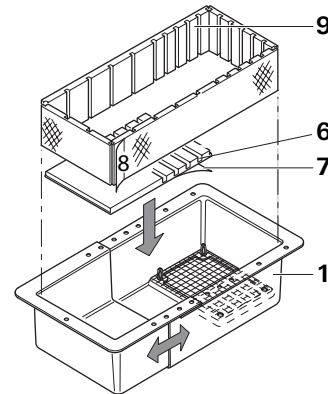

Alinear el canal de soplado (1) por abajo con la parte cerrada sobre la salida de aire de alimentación (2) y fijar con 8 tornillos (10).

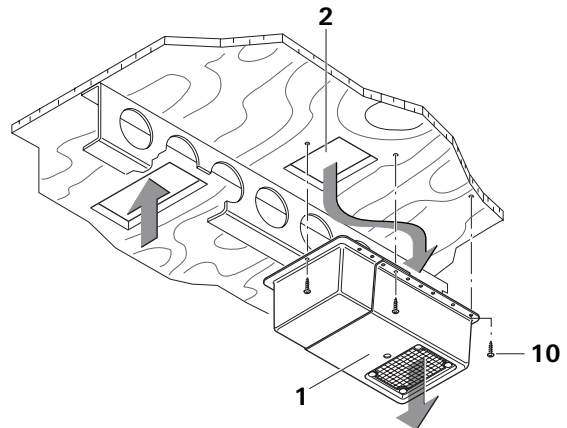

! Para garantizar una salida de aire impecable, el canal de soplado se debe colocar exactamente sobre el orificio de salida en el fondo del vehículo. Si esto no se cumple, ¡no se garantiza un funcionamiento correcto del acondicionador de aire!

Utblåsningskanal

Användningsändamål

Trumas utblåsningskanal har utvecklats speciellt för Trumas luftkonditionering Frostair 1500, 1700, 2100, 2300 och Saphir.

Monteringsanvisning

För luftkonditioneringen Frostair 2100 erfordras 2 styck.

Monterade under golvet i fordonet, över utloppet för försörjningsluften, reducerar dessa utblåsningsljudet utanför bostadsutrymmet till ett minimum.

Viktig anvisning

För att uppnå bästa möjliga minskning av ljudnivån, skall utblåsningskanalen monteras så lång som möjligt.

Är detta inte möjligt, kan utblåsningskanalen stegvis avkortas vid de förstansade hålen (5 – upp till 4 styck).

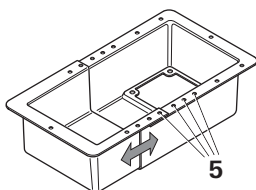

Håll utblåsningskanalen (1) provisoriskt över utloppet (2) för försörjningsluften och bestäm fastsättningsmöjligheterna med hänsyn tagen till största möjliga längd (3). Observera därvid att utblåsningsöppningen (LA) för utblåsningskanalen skall ligga så långt bort som möjligt från insugningsöppningen (LE) för Frostair / Saphir.

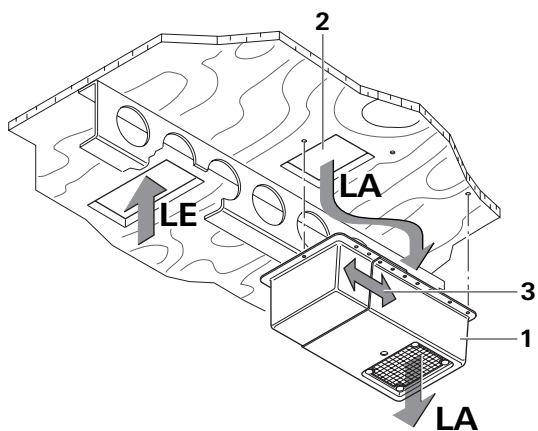

i Kan utblåsningskanalen (1) inte monteras i sin fulla längd måste ljuddämpningsmattorna (6 + 9) med en sax avkortas till den valda längden.

Härvid avkortas ljuddämpningsmattan (6) på golvet med ett segment per avkortningssteg (hålavstånd).

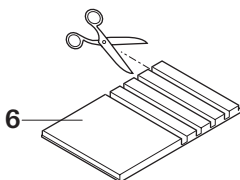

Längssidorna på ljuddämpningsmattorna (9) måste lika på **båda** sidor avkortas med ett segment per avkortningssteg (hålavstånd).

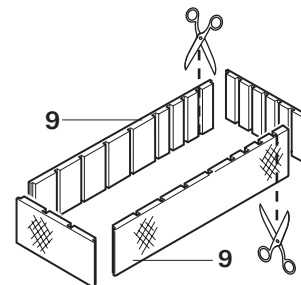

Dra av skyddsfolien (7) på golvljuddämpningsmattan (6) och klistra in den i utblåsningskanalen (1). Dra därefter av skyddsfolien (8) på ljuddämpningsmattorna (9) på sidorna och klistra in också dessa enligt figuren.

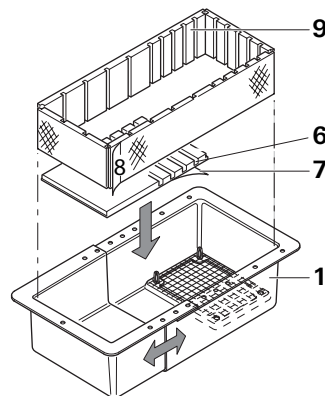

Rikta underifrån upp utblåsningskanalen (1) med den slutna delen över utloppet (2) och sätt fast den med 8 skruvar (10).

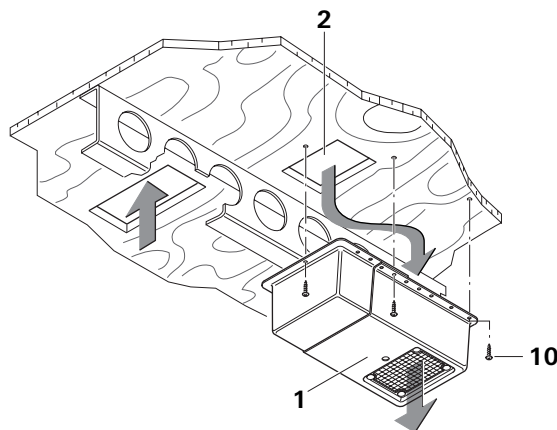

! För att säkerställa ett problemfritt luftutlopp, måste utblåsningskanalen anbringas exakt över utloppsöppningen i fordonets golv. Om detta inte observeras, är det inte säkerställt att luftkonditioneringen fungerar på avsett sätt!