

DE	Premium Markise Bedienungsanleitung	6
EN	Premium Awning Operating manual	31
FR	Auvent premium Notice d'utilisation	54
ES	Premium Markise Instrucciones de uso	77
IT	Marquise Premium Istruzioni per l'uso	100
NL	Premium zonnescherm Gebruiksaanwijzing	124
DA	Premium markise Betjeningsvejledning	148
SV	Premium markis Bruksanvisning	170

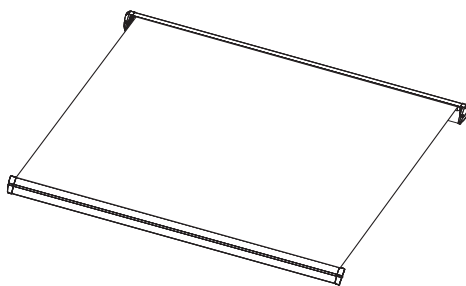

PerfectRoof PR4500 12 V_{DC}

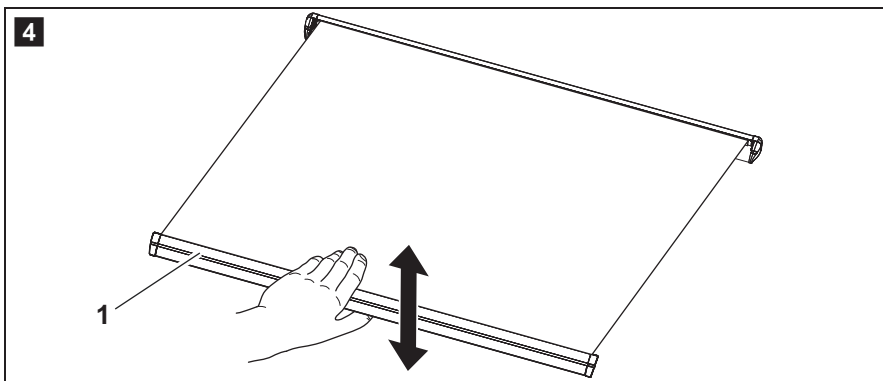

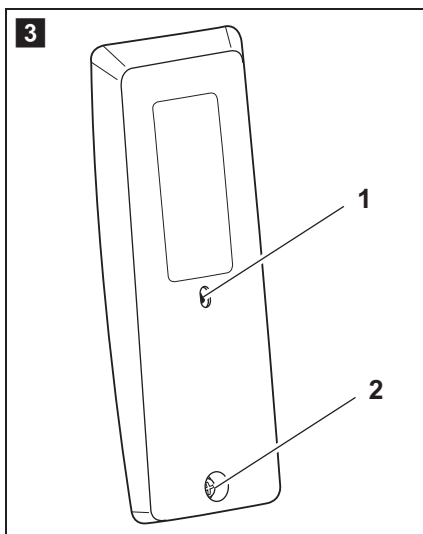
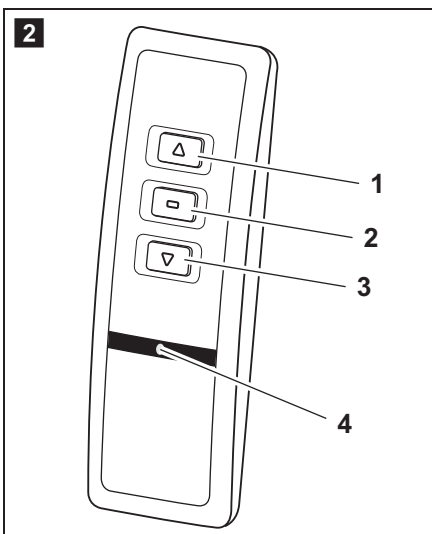
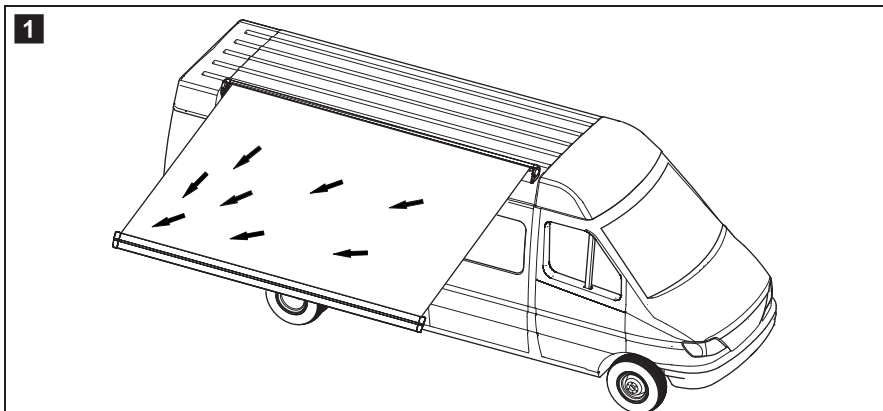
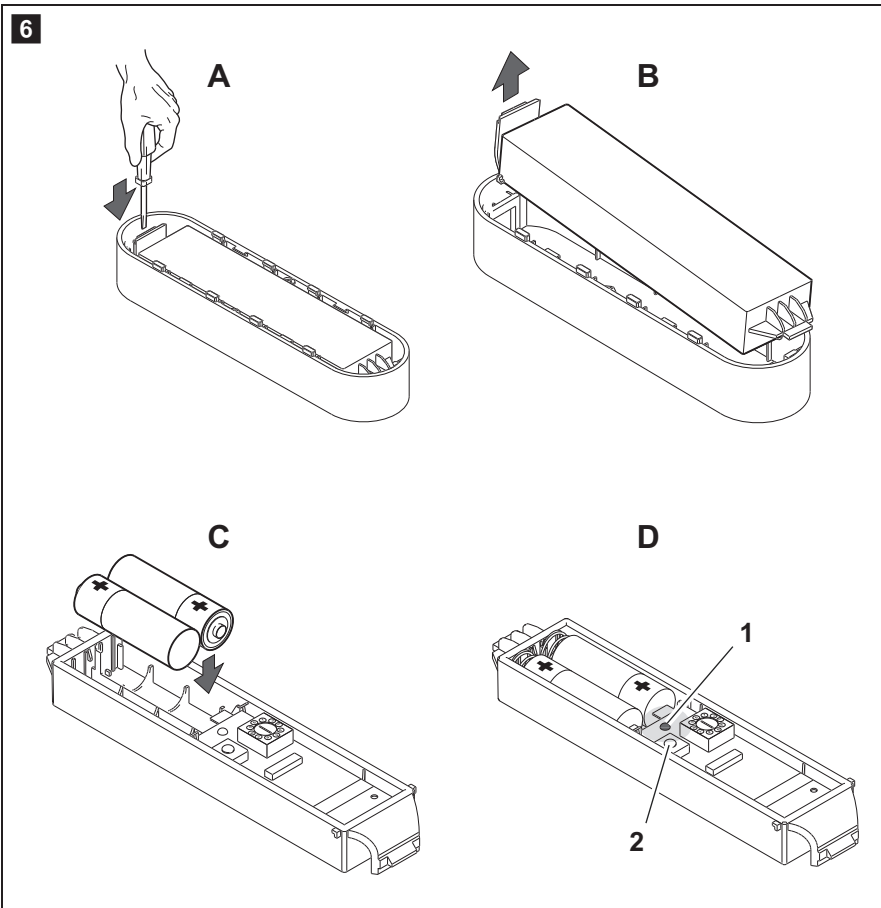
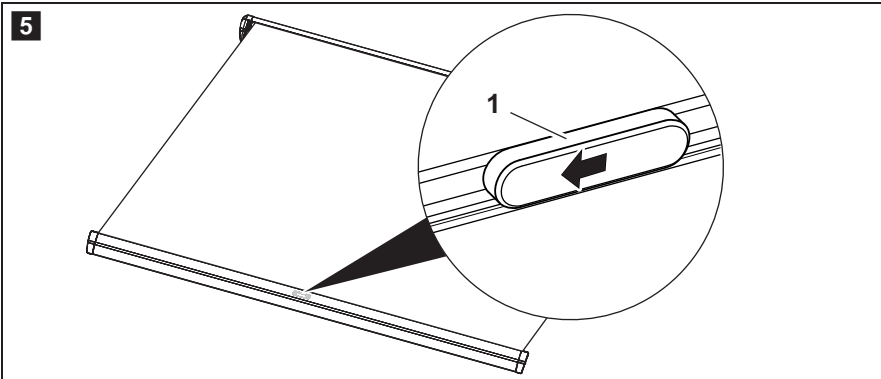

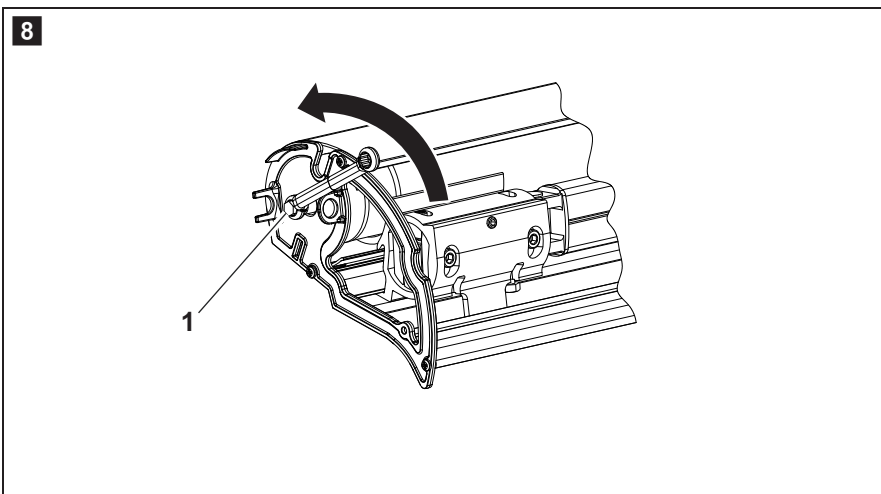
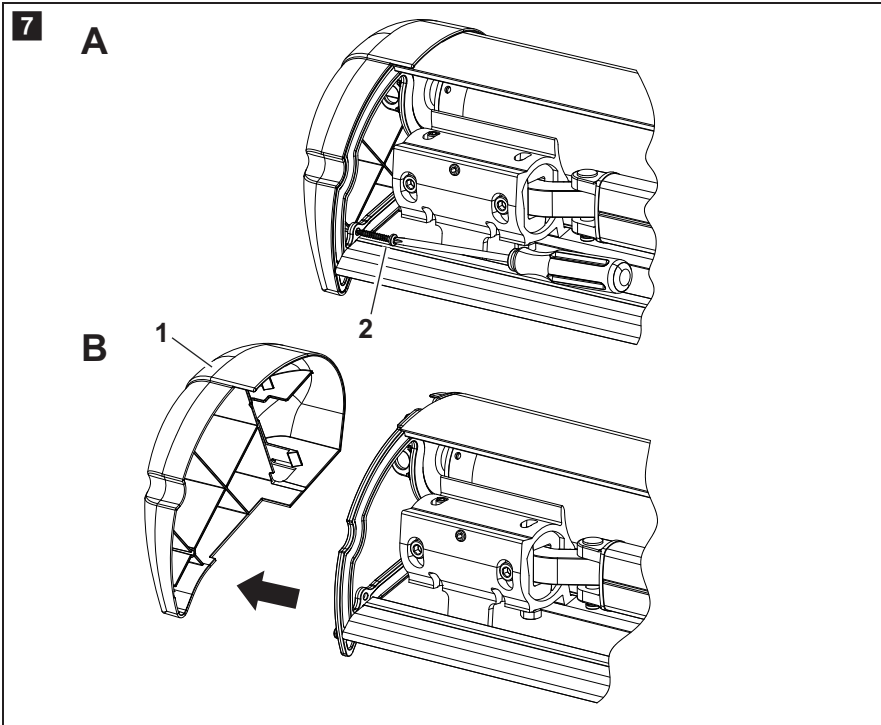

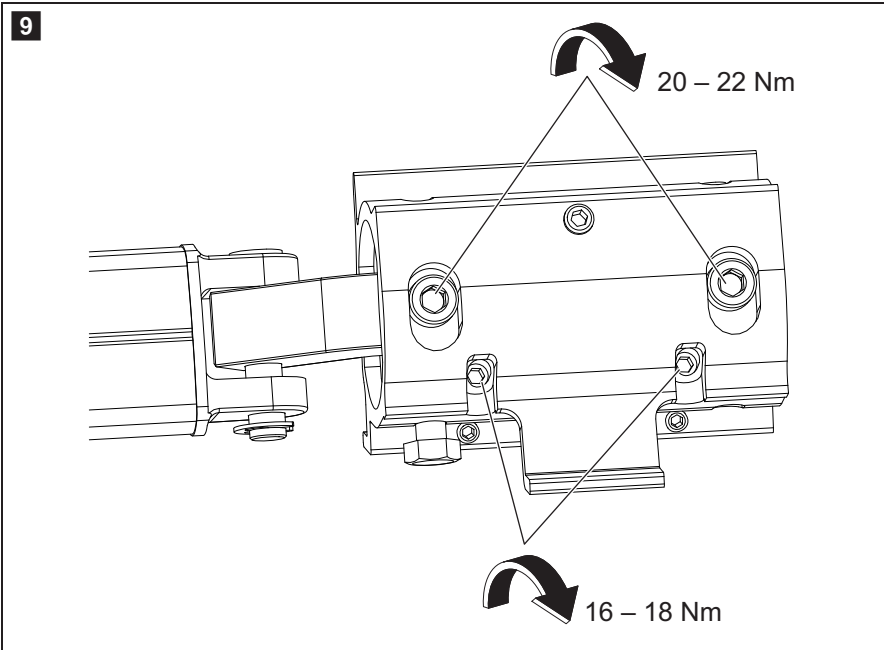

**WARNING!**

- Diese Anleitung muss vor der Benutzung, dem Einrichten, der Reinigung und Wartung gelesen und verstanden werden. Dieses Gerät muss von einer Fachkraft installiert werden. Eine fehlerhafte Installation kann zu schweren Verletzungen führen. Umbauten am Gerät können äußerst gefährlich werden und zu schweren Verletzungen oder zu Geräteschäden führen.
- Diese Anleitung muss beim Gerät verbleiben. Der Besitzer muss sie aufmerksam lesen.

Inhaltsverzeichnis

1	Erklärung der Symbole	7
2	Wichtige Sicherheitshinweise	7
3	Bestimmungsgemäßer Gebrauch	10
4	Zubehör	11
5	Technische Beschreibung	11
6	Markise bedienen.	12
7	Markise einstellen	18
8	Reinigung und Pflege.	25
9	Gewährleistung	27
10	Entsorgung.	27
ä	Störungsbeseitigung	27
11	Technische Daten	30

1 Erklärung der Symbole

**WARNUNG!**

Sicherheitshinweis: Nichtbeachtung kann zu Tod oder schwerer Verletzung führen.

**ACHTUNG!**

Nichtbeachtung kann zu Materialschäden führen und die Funktion des Produktes beeinträchtigen.

**HINWEIS**

Ergänzende Informationen zur Bedienung des Produktes.

- ▶ **Handlung:** Dieses Symbol zeigt Ihnen, dass Sie etwas tun müssen. Die erforderlichen Handlungen werden Schritt für Schritt beschrieben.
- ✓ Dieses Symbol beschreibt das Ergebnis einer Handlung.

Abb. 1 5, Seite 3: Diese Angabe weist Sie auf ein Element in einer Abbildung hin, in diesem Beispiel auf „Position 5 in Abbildung 1 auf Seite 3“.

2 Wichtige Sicherheitshinweise

Beachten Sie die vom Fahrzeughersteller und vom Kfz-Handwerk vorgeschriebenen Sicherheitshinweise und Auflagen!

Der Hersteller übernimmt in folgenden Fällen keine Haftung für Schäden:

- Beschädigungen am Produkt durch mechanische Einflüsse und Überspannungen
- Veränderungen am Produkt ohne ausdrückliche Genehmigung vom Hersteller
- Verwendung für andere als die in der Anleitung beschriebenen Zwecke

Beachten Sie folgende Warnhinweise:**WARNUNG!**

- Achten Sie darauf, dass sich kein Wasser oder Schnee auf dem Tuch ansammelt. Anderenfalls kann die Markise beschädigt werden oder die Markisenarme können abbrechen und so schwere Verletzungen oder Tod verursachen.
- Öffnen Sie die Markise **nicht** während der Fahrt.
- Öffnen Sie die Markise **nicht** bei starken Wind oder Schneefall.
- Fahren Sie die Markise ein, wenn bei starker Wind, starker Regen oder Schneefall zu erwarten sind.
- Nähern Sie sich nicht der Markise,
 - wenn sie während heftigem Wind offengelassen wurde,
 - wenn sich Wasserlachen auf ihr gebildet haben,
 - wenn sich Schnee angehäuft hat,
 - wenn sich viel grober Schmutz auf dem Markisentuch befindet.Die Markise kann sich unerwartet bewegen, instabil werden und sich verbiegen oder abbrechen.
- Lassen Sie die ausgefahrene Markise nicht unbeaufsichtigt. Fahren Sie die Markise ein, bevor Sie Ihren Standplatz verlassen.
- Benutzen Sie die Markise nicht, wenn sie oder das Anschlusskabel sichtbare Beschädigungen aufweist. Lassen Sie Schäden stets von einem Service Partner im jeweiligen Land (Adressen siehe Rückseite der Anleitung) reparieren.
- Benutzen Sie die Markise nicht, wenn der Windsensor nicht funktioniert.
- Kontrollieren Sie vor Fahrtantritt, ob die Markise vollständig eingefahren ist. Bewegen Sie nie bei geöffneter Markise das Fahrzeug.
- Fahren Sie das Fahrzeug nicht, wenn das Tuch beschädigt oder eingerissen ist, auch wenn die Markise ordnungsgemäß geschlossen ist! Die Markisenarme werden durch das Tuch gehalten. Wenn das Tuch beim Fahren reißt, schnellt die Markise plötzlich heraus. Das kann zu schweren Verletzungen führen. Sichern Sie die Markise so, dass sie während der Fahrt nicht plötzlich und unerwartet ausfahren kann.
- Wenn das Anschlusskabel der Markise beschädigt ist, muss es von Fachmann ausgetauscht werden.

- Unterbrechen Sie mit dem externen Ein-/Aus-Schalter die Spannungsversorgung, bevor Sie das Fahrzeug in der Umgebung der Markise oder die Markise selbst reinigen.
- Halten Sie beim Grillen mit offenem Feuer Abstand von der Markise. Das Tuch kann durch die Hitze beschädigt werden oder in Brand geraten.
- Personen (einschließlich Kinder), die aufgrund ihrer physischen, sensorischen oder geistigen Fähigkeiten oder ihrer Unerfahrenheit oder Unkenntnis nicht in der Lage sind, das Gerät sicher zu benutzen, sollten dieses Gerät nicht ohne Aufsicht oder Anweisung durch eine verantwortliche Person nutzen.
- **Elektrogeräte sind kein Kinderspielzeug!**
Verwahren und Sie die Fernbedienung außerhalb der Reichweite von Kindern. Halten Sie Kinder davon ab, mit dem Wand- schalter (Zubehör) zu spielen.
- Kinder sollten beaufsichtigt werden, um sicherzustellen, dass sie nicht mit dem Gerät spielen.



ACHTUNG!

- Stellen Sie das Wohnmobil oder den Wohnwagen so auf, dass kein Schmutz (Zweige, Blätter oder ähnliches) auf das Tuch geraten können. Wenn bei starkem Wind der Windsensor anspricht, fährt die Markise automatisch ein, und auf dem Tuch liegender Schmutz kann zu Beschädigungen der Markise führen.
- Die Enden des Tuchs der Markise dürfen nicht durchhängen, sondern müssen stets straff sein. Wenn das Tuch durchhängt, kann es auf den Armen scheuern und beschädigt werden. Stellen Sie die Endlage neu ein, wenn bei vollständig ausgefahrener Markise das Tuch durchhängt. Bei langen Markisen darf das Tuch in der Mitte durchhängen.
- Fahren Sie die Markise nur ein, wenn kein Schmutz (Zweige, Blätter oder ähnliches) auf dem Tuch liegt. Beim Einfahren kann sonst die Markise beschädigt werden.
- Halten Sie die Markise frei von Schmutz, um Abschürfungen, Flecken und Schimmel zu verhindern.

- Fahren Sie die Markise nur aus Sicherheitsgründen nass ein. Fahren Sie sie so bald wie möglich wieder aus. Anderenfalls können sich Schimmel oder Flecken bilden, oder die Farbe kann ausbleichen.
- Biegen Sie nie einen Markisenarm oder die Blende herunter, um Wasser auf der Markise ablaufen zu lassen. Die Markise kann sich dadurch verbiegen und ihre Funktion wird beeinträchtigt.
- Hängen Sie keine Gegenstände an die Markise, weder an die Frontblende, noch an die Markisenarme.
- Benutzen Sie keine Sprays (z. B. Insektenspray, Haarspray) in der Nähe der Markise. Das Tuch wird dadurch beschmutzt oder der ABERLEFFEKT des Tuches kann dadurch verloren gehen.
- Überschreiten Sie nicht die Nennbetriebsdauer von 5 min/Stunde.
- Falls nach dem Einbau der Markise kein ausreichender Freiraum über der Tür verbleibt, muss die Tür während des Ein- oder Ausfahrens geschlossen bleiben, um einen Kontakt der Tür mit den Armen oder der Frontleiste zu vermeiden. Der benötigte Freiraum hängt von der Bauart der Tür (Türbreite, Schwenk- oder Schiebetür) sowie dem eingestellten Neigungswinkel der Markise ab.

3 Bestimmungsgemäßer Gebrauch

Die PerfectRoof Markise PR4500 ist geeignet zum Anbau an Wohnmobile oder Wohnwagen.

Die Markise darf nur im Stand benutzt werden.

4 Zubehör

Als Zubehör erhältlich (nicht im Lieferumfang enthalten):

Bezeichnung	Artikelnummer
Dometic Light LK120 LED-Beleuchtung mit Fernbedienung zur Montage an die Markisenarme	9106504018
Wandschalter	9108690753
Weather-Kit	9103500743

5 Technische Beschreibung

PerfectRoof PR4500 ist eine stützenlose Markise. Mit der Fernbedienung kann sie elektrisch ein- und ausgefahren werden.

Durch den integrierten Windsensor wird sie automatisch bei zu starkem Wind eingefahren. Wenn die Markise automatisch eingefahren wurde, kann sie erst nach 30 Sekunden erneut ausgefahren werden.

Leichter Regen kann einfach ablaufen, da eine Seite der Markise im ausgefahrenen Zustand etwas tiefer hängt (Abb. **1**, Seite 2).

Bedienelemente der Fernbedienung (Abb. **2**, Seite 2)

Pos.	Bezeichnung
1	Markise einfahren
2	Stopp
3	Markise ausfahren
4	Betriebs-LED

6 Markise bedienen

Beachten Sie auch die Sicherheitshinweise in Kapitel „Wichtige Sicherheitshinweise“ auf Seite 7!



HINWEIS

Der Betrieb der Fernbedienung kann durch Funkstörungen beeinträchtigt werden, wenn ein anderes Gerät in der Nähe dieselbe Frequenz benutzt.

6.1 Hinweise zum Standort des Fahrzeugs

Beachten Sie beim Aufstellen des Fahrzeugs folgende Hinweise, um Verletzungen und Sachschäden zu vermeiden:



ACHTUNG!

- Stellen Sie das Fahrzeug so auf, dass kein Schmutz (Zweige, Blätter oder ähnliches) auf das Tuch geraten können. Wenn bei starkem Wind der Windsensor anspricht, fährt die Markise automatisch ein, und auf dem Tuch liegender Schmutz kann zu Beschädigungen der Markise führen.
- Halten Sie die Markise frei von Schmutz, um Abschürfungen, Flecken und Schimmel zu verhindern.

6.2 Markise ausfahren



WARNUNG! Verletzungsgefahr!

Halten Sie genügend Abstand zu Gegenständen oder anderen Fahrzeugen. Nach dem Ausfahren muss ringsum ein Mindestabstand zu anderen Gegenständen oder Fahrzeugen von 40 cm sein.

➤ Drücken Sie kurz die Taste .

✓ Die Markise fährt bis zum Anschlag aus.



HINWEIS

Wenn Sie die Markise nicht ganz ausfahren wollen, drücken Sie kurz die Taste , wenn die Markise stillsteht. Dadurch wird die Markise in die programmierte Zwischenstellung ausgefahren (siehe Kapitel „Zwischenstellung der Markise programmieren“ auf Seite 19).

**ACHTUNG! Beschädigungsgefahr!**

Achten Sie darauf, dass die Tuchenden nicht durchhängen, sondern straff sind. Wenn das Tuch durchhängt, kann es auf den Armen scheuern und beschädigt werden.

Stellen Sie die Endlage neu ein, wenn bei vollständig ausgefahrener Markise das Tuch durchhängt.

Bei langen Markisen darf das Tuch in der Mitte durchhängen.

6.3 Markise einfahren

**ACHTUNG! Beschädigungsgefahr!**

- Fahren Sie die Markise nur ein, wenn kein Schmutz (Zweige, Blätter oder ähnliches) auf dem Tuch liegt. Beim Einfahren kann sonst die Markise beschädigt werden
- Halten Sie die Markise frei von Schmutz, um Abschürfungen, Flecken und Schimmel zu verhindern.
- Achten Sie beim Einfahren der Markise darauf, dass keine Äste anderen Gegenstände eingeklemmt werden.

- Entfernen Sie Schmutz (Zweige, Blätter oder ähnliches), der auf dem Tuch liegt.
- Drücken Sie kurz die Taste .
- ✓ Die Markise fährt ein.
- Überzeugen Sie sich davon, dass die Markise vollständig eingefahren ist, bevor Sie losfahren. Die Frontblende muss eng am Gehäuse anliegen.

**ACHTUNG! Beschädigungsgefahr!**

Wenn die Markise in nassem Zustand eingefahren wurde, fahren Sie sie bei der nächsten Gelegenheit wieder aus und lassen Sie das Tuch trocknen. Wenn das nasse Tuch längere Zeit eingerollt bleibt, wird es stockig und die Farben können ausbleichen.

6.4 Windsensor testen



WARNUNG!

- Der Windsensor ist ein sicherheitsrelevantes Bauteil. Ein Ausfall des Windsensors kann zu Tod oder schweren Verletzungen sowie zu schweren Beschädigungen des Fahrzeugs führen.
- Testen Sie vor jeder Reise und in regelmäßigen Abständen den Windsensor.
- Ändern Sie keine Einstellungen am Windsensor. Eine Veränderung der Werkseinstellungen kann zum Ausfall des Windsensors und damit zu Tod und schweren Verletzungen sowie zu schweren Beschädigungen des Fahrzeugs führen.



HINWEIS

Bei einer Veränderung der Werkseinstellungen verlieren Sie Ihren Gewährleistungsanspruch.

So testen Sie den Windsensor:

- Drücken Sie kurz die Taste .
- ✓ Die Markise fährt bis zum Anschlag aus.
- Bewegen Sie die Frontleiste (Abb. **4** 1, Seite 2) für etwa 8 Sekunden wiederholt ca. 75 bis 100 mm auf- und abwärts, um Vibrationen durch Wind zu simulieren.
- ✓ Die Markise fährt automatisch komplett ein.

Wenn die Markise nicht automatisch einfährt

- Kontrollieren Sie den Zustand der Batterien des Windsensors und ersetzen Sie sie gegebenenfalls, siehe Kapitel „Batterien des Windsensors wechseln“ auf Seite 16.
- Testen Sie den Windsensor erneut.
- Wenn der Windsensor noch nicht funktioniert und die Markise nicht automatisch einfährt, programmieren sie ihn neu, siehe Kapitel „Windsensor neu programmieren“ auf Seite 20.
- Testen Sie den Windsensor erneut.
- Wenn der Windsensor nach einer Neuprogrammierung nicht funktioniert, wenden Sie sich an Ihren Service-Partner.

6.5 Batterie der Fernbedienung wechseln



HINWEIS

Wenn die LED der Fernbedienung **nicht** aufleuchtet, nachdem Sie eine der Tasten gedrückt haben, ist die Batterie der Fernbedienung leer.

- Schrauben Sie die Schraube (Abb. **3** 2, Seite 2) auf der Rückseite der Fernbedienung heraus.
- Öffnen Sie das Gehäuse der Fernbedienung.
- Ziehen Sie die alte Batterie aus der Halterung.
- Setzen Sie eine neue Batterie des Typs CR2430 (3 V) mit dem Pluspol nach oben in die Halterung.
- Setzen Sie die Fernbedienung wieder zusammen.



Schützen Sie Ihre Umwelt!

Akkus und Batterien gehören nicht in den Hausmüll.

Geben Sie bitte Ihre defekten Akkus oder verbrauchten Batterien beim Händler oder bei einer Sammelstelle ab.

6.6 Batterien des Windsensors wechseln



HINWEIS

Wenn die Batterien des Windsensors nahezu leer sind, fährt die Markise nach 30 Minuten automatisch ein, auch wenn es nicht windig ist.

- Fahren Sie die Markise gegebenenfalls aus.
- Schieben Sie den Windsensor (Abb. **5** 1, Seite 3) an der Innenseite der Frontblende nach links und nehmen Sie ihn ab.
- Entriegeln Sie den Sensoreinsatz mit einem Schraubendreher (Abb. **6** A, Seite 3).
- Nehmen Sie den Sensoreinsatz aus dem Gehäuse (Abb. **6** B, Seite 3).



HINWEIS

Verwenden Sie **keine** aufladbaren Batterien.

- Tauschen Sie die alten Batterien gegen neue des Typs AAA oder LR03 (1,5 V) aus (Abb. **6** C, Seite 3). Achten Sie dabei auf die richtige Polarität.
- ✓ Nach dem richtigen Einsetzen der neuen Batterien leuchtet die LED (1) für etwa 1 Sekunde (Abb. **6** D, Seite 3).

Wenn die LED nicht aufleuchtet, müssen Sie die Batterien herausnehmen und wieder korrekt einsetzen (Abb. **6** C, Seite 3).



Schützen Sie Ihre Umwelt!

Akkus und Batterien gehören nicht in den Hausmüll.

Geben Sie bitte Ihre defekten Akkus oder verbrauchten Batterien beim Händler oder bei einer Sammelstelle ab.

6.7 Markise im Notfall manuell einholen

Wenn die Markise beschädigt ist, der Motor defekt ist oder keine Versorgungsspannung vorhanden ist, kann die Markise manuell eingeholt werden.

Sie benötigen dazu folgendes Werkzeug:

- Schraubendreher
- 10-mm-Gabel- oder Ringschlüssel



WARNUNG!

Schalten Sie die Stromversorgung aus, bevor Sie die Markise manuell einholen. Sonst kann die Markise plötzlich wieder funktionieren. Der Motor der Markise dreht die Sechskantwelle, wodurch das Werkzeug darauf unkontrolliert gedreht wird und zu schweren Verletzungen oder schweren Beschädigungen am Fahrzeug führt.

- Entfernen Sie mit einem Schraubendreher die Schraube (Abb. **7** 2, Seite 4) und nehmen Sie die Abdeckkappe (Abb. **7** 1, Seite 4) ab.
- Drehen Sie die Sechskantwelle (Abb. **8** 1, Seite 4) mit einem 10-mm-Gabel- oder Ringschlüssel gegen den Uhrzeigersinn, bis die Markise vollständig eingeholt ist.



HINWEIS

- Konstruktionsbedingt kann die Markise manuell nicht so weit eingeholt werden wie im elektrischen Betrieb. Es bleibt ein Spalt zwischen Frontleiste und Gehäuse. Das beeinträchtigt die Sicherheit nicht.
- Wenn die Markise manuell eingeholt wurde, stimmen die Einstellungen nicht mehr. Nach der Reparatur muss die Markise neu eingestellt werden, siehe Kapitel „Motor und Fernbedienung zurücksetzen“ auf Seite 21.





- Setzen Sie die linke Abdeckkappe auf.
- Wenden Sie sich an den Service-Partner im jeweiligen Land, um die Markise reparieren zu lassen.

7 Markise einstellen

7.1 Endlage neu einstellen

Die Endlage der Markise ist ab Werk optimal eingestellt. Mit der Zeit kann es dazu kommen, dass die Endlage nicht mehr stimmt. Die Markise fährt dann nicht mehr ganz aus oder zu weit aus, sodass das Tuch durchhängt.

So stellen Sie die Endlage neu ein:

- ▶ Drücken Sie kurz die Taste .
- ✓ Die Markise fährt bis zum Anschlag aus.
- ▶ Drücken Sie gleichzeitig die Tasten  und  für etwa 6 Sekunden.
- ✓ Die Markise bewegt sich zweimal kurz und zeigt so den Einstellmodus an.
- ▶ Drücken Sie die Taste  oder  so lange, bis die Markise in die korrekte Endlage gefahren ist.

Das Tuch sollte locker auf den Armen liegen. Nachdem die Markise ausgefahren ist, sorgt ein Einfahrimpuls dafür, dass das Tuch richtig gespannt wird.

- ▶ Drücken Sie die Taste  für etwa 3 Sekunden.
- ✓ Die Markise bewegt sich zweimal kurz und bestätigt so die neue Einstellung.







HINWEIS

Wenn sich die Markise nicht zweimal kurz bewegt, müssen sie den Motor und die Fernbedienung zurücksetzen, siehe Kapitel „Motor und Fernbedienung zurücksetzen“ auf Seite 21.

7.2 Zwischenstellung der Markise programmieren

Sie können eine Zwischenstellung programmieren, um die Markise in eine bevorzugte Stellung zwischen der Endlage und geschlossener Markise auszufahren.

So programmieren Sie die Zwischenstellung:

- ▶ Drücken Sie kurz die Taste  oder .
- ✓ Die Markise fährt in die gewünschte Stellung.
- ▶ Wenn die Markise die gewünschte Stellung erreicht hat, drücken Sie kurz die Taste , um die Markise anzuhalten.
- ▶ Drücken Sie die Taste  für ca. 6 Sekunden.
- ✓ Die Markise bewegt sich zweimal kurz und bestätigt so die Speicherung der Zwischenstellung.



HINWEIS

Wenn Sie eine andere Zwischenstellung wünschen, wiederholen Sie die obigen Handlungsschritte.

Zwischenstellung testen

- ▶ Drücken Sie kurz die Taste , während sich die Markise in einer beliebigen Stellung befindet.
- ✓ Die Markise fährt in die programmierte Zwischenstellung.

7.3 Windsensor neu programmieren

Der Windsensor ist ab Werk auf Motor und Fernbedienung eingestellt. In folgenden Fällen muss der Windsensor neu programmiert werden:

- Wenn der Windsensor nicht mehr reagiert.
- Wenn der Windsensor ersetzt wurde.
- Nachdem Motor und Fernbedienung zurückgesetzt wurden.
Führen Sie in diesem Fall Schritt 1 aus, und gehen Sie danach direkt zu Schritt 3.

So programmieren Sie den Windsensor neu:

Schritt 1: Abdeckung des Sensors öffnen

- ▶ Drücken Sie kurz die Taste .
- ✓ Die Markise fährt bis zum Anschlag aus.



HINWEIS

Für eine erfolgreiche Neuprogrammierung des Windsensors muss die Markise bis zur Endlage ausgefahren sein.

- ▶ Schieben Sie den Windsensor (Abb. **5** 1, Seite 3) an der Innenseite der Frontblende nach links und nehmen Sie ihn ab.
- ▶ Entriegeln Sie den Sensoreinsatz mit einem Schraubendreher (Abb. **6** A, Seite 3).
- ▶ Nehmen Sie den Sensoreinsatz aus dem Gehäuse (Abb. **6** B, Seite 3).

Schritt 2: Alten Sensor löschen

- ▶ Drücken Sie den Programmieretaster **(1)** (Abb. **3** 1, Seite 2) auf der **Rückseite der Fernbedienung** für 3 Sekunden.
- ✓ Die Markise bewegt sich zweimal kurz.
- ▶ Drücken Sie den Programmieretaster **(2) des Windsensors** (Abb. **6** D, Seite 3) für 7 Sekunden.
- ✓ Die Markise bewegt sich zweimal kurz. Nach 6 Sekunden bewegt sich die Markise nochmal zweimal kurz. Der alte Sensor ist jetzt gelöscht.

Schritt 3: Sensor anlernen

- Drücken Sie den Programmier­taster (1) (Abb. **3** 1, Seite 2) auf der **Rückseite der Fernbedienung** für 3 Sekunden.
- Drücken Sie den Programmier­taster (2) **des Windsensors** (Abb. **6** D, Seite 3) für 1 Sekunde.
- ✓ Die Markise bewegt sich erneut zweimal kurz. Der Windsensor ist nun angelernt.
- Testen Sie die Funktion des Windsensors, siehe Kapitel „Windsensor testen“ auf Seite 14.



HINWEIS

Durch Wiederholen von Schritt 3 wird die Verbindung des Sensors mit dem Markisenantrieb wieder gelöscht.

7.4 Motor und Fernbedienung zurücksetzen

Der Motor und die Fernbedienung sind ab Werk aufeinander eingestellt. Motor und Fernbedienung müssen in folgenden Fällen zurückgesetzt werden:

- Wenn die Markise nicht mehr auf die Befehle der Fernbedienung reagiert
- Nach einem Wechsel des Motors

Schritt 1: Batterie der Fernbedienung prüfen

- Prüfen Sie, ob die Batterie der Fernbedienung nicht leer ist: Drücken Sie dazu eine Taste der Fernbedienung.
- ✓ Die LED an der Fernbedienung leuchtet kurz auf.
Wenn die LED nicht aufleuchtet, ist die Batterie erschöpft. Wechseln Sie die Batterie, siehe Kapitel „Batterie der Fernbedienung wechseln“ auf Seite 15.

Schritt 2: Funktion von Motor und Fernbedienung prüfen

- Prüfen Sie, ob Motor und Fernbedienung funktionieren: Drücken Sie dazu kurz die Taste .
- ✓ Die Markise fährt bis zum Anschlag aus.
Wenn die Markise nicht reagiert, nicht bis zum Anschlag ausfährt, zu weit ausfährt (Tuch ist nicht straff) oder anhält, nachdem Sie die Taste loslassen, fahren Sie fort mit Schritt 3.

Schritt 3: In den Programmiermodus wechseln

- Schalten Sie die Spannungsversorgung der Markise **aus** und warten Sie 10 Sekunden.
- Schalten Sie die Spannungsversorgung **wieder ein** und warten Sie 10 Sekunden.
- Schalten Sie die Spannungsversorgung der Markise **erneut aus** und warten Sie 10 Sekunden.
- Schalten Sie die Spannungsversorgung **erneut wieder ein**.
- ✓ Die Markise fährt kurz ein.



HINWEIS

Wenn Sie mit dem oben beschriebenen Vorgehen nicht in den Programmiermodus wechseln können, befinden Sie sich möglicherweise bereits im Programmiermodus. Machen Sie dann direkt mit Schritt 4 „Drehrichtung des Motors kontrollieren“ weiter.

- Drücken Sie den Programmier­taster (Abb. **3** 1, Seite 2) auf der Rückseite der Fernbedienung und halten Sie ihn gedrückt.
- ✓ Die Markise bewegt sich zweimal kurz. Nach 6 Sekunden bewegt sich die Markise erneut zweimal kurz.
Wenn sich die Markise nicht wie beschrieben zweimal kurz und nach 6 Sekunden erneut zweimal kurz bewegt, wiederholen Sie Schritt 3 von Anfang an.
Wenn sich die Markise wie beschrieben verhält, lassen Sie den Programmier­taster los. Fahren Sie fort mit Schritt 4 bis 6.









HINWEIS

Alle vorigen Einstellungen (Fernbedienung, Windsensor, Sonnensensor usw.) werden an dieser Stelle aus dem Motorspeicher gelöscht.



Schritt 4: Drehrichtung des Motors kontrollieren

**HINWEIS**

Versuchen Sie nicht, andere Funktionen zu programmieren, solange die Drehrichtung des Motors nicht stimmt. Schließen Sie die Programmierung bis Schritt 6 ab, und beginnen Sie dann erneut bei Schritt 3.

- ▶ Drücken Sie gleichzeitig die Tasten  und  so lange, bis die Markise kurz ein- und wieder ausfährt.
- ▶ Drücken Sie kurz die Taste  (ausfahren) oder  (einfahren), um sicherzustellen, dass die Drehrichtung des Motors stimmt und die Markise in die richtige Richtung fährt.
- ▶ Wenn die Markise sich in die falsche Richtung bewegt:
Drücken Sie die Taste  für etwa 3 Sekunden.
- ✓ Die Markise fährt kurz ein und wieder aus und zeigt so an, dass die Drehrichtung des Motors geändert wurde.
- ▶ Drücken Sie erneut kurz die Taste  (ausfahren) oder  (einfahren), um sicherzustellen, dass die Drehrichtung des Motors korrigiert ist und die Markise jetzt in die richtige Richtung fährt.







Schritt 5: Endlage einstellen

- ▶ Drücken Sie die Taste  oder  so lange, bis die Markise in die korrekte Endlage gefahren ist.
Das Tuch sollte locker auf den Armen liegen. Nachdem die Markise ausgefahren ist, sorgt ein Einfahrimpuls dafür, dass das Tuch richtig gespannt wird.

**HINWEIS**

Wenn Sie eine Taste länger als 3 Sekunden drücken, bewegt sich die Markise weiter, auch wenn Sie die Taste loslassen. Drücken Sie kurz die Taste , um die Markise in der gewünschten Position anzuhalten.

Schritt 6: Programmierung beenden

- Drücken Sie gleichzeitig die Tasten  und  so lange, bis die Markise anfängt einzufahren.
- Drücken Sie kurz die Taste .
- ✓ Die Markise hält an.
- Drücken Sie erneut die Taste  und halten Sie sie gedrückt, bis sich die Markise zweimal kurz bewegt.
- Drücken Sie den Programmierertaster (Abb. **3** 1, Seite 2) auf der Rückseite der Fernbedienung.
- ✓ Die Markise bewegt sich zweimal kurz und zeigt so an, dass die Programmierung beendet ist. Nun kann sie wieder ein- und ausgefahren werden, indem die Tasten  und  **kurz** gedrückt werden.
- Programmieren Sie den Windsensor neu, siehe Kapitel „Windsensor neu programmieren“ auf Seite 20.
- Prüfen Sie die Funktion der Markise, siehe Kapitel „Markise einfahren“ auf Seite 13 und Kapitel „Markise ausfahren“ auf Seite 12.

8 Reinigung und Pflege

8.1 Reinigen

**WARNUNG!**

Schalten Sie die Stromversorgung aus, bevor Sie die Markise reinigen.

**ACHTUNG! Beschädigungsgefahr!**

- Reinigen Sie die Markise **nie** mit einem Hochdruckreiniger.
- Verwenden Sie zur Reinigung keine scharfen Reinigungsmittel oder harten Gegenstände, da diese das Produkt beschädigen können.
- Reinigen Sie die Fernbedienung niemals unter fließendem Wasser oder gar im Spülwasser.

- Entfernen Sie jeglichen Schmutz (Zweige, Blätter oder ähnliches), der auf dem Tuch liegt, um Abschürfungen, Flecken und Schimmel zu vermeiden. Außerdem kann die Markise beschädigt werden, wenn sie eingefahren wird.
- Reinigen Sie regelmäßig das Tuch der Markise, um Staub und Dreck zu entfernen:
 - Verwenden Sie dazu Wasser mit 30 g Spülmittel und 30 g Bleichmittel auf 10 Liter Wasser.
 - Seifen Sie das Tuch damit ein und lassen Sie die Reinigungsflüssigkeit fünf Minuten einwirken.
 - Spülen Sie gründlich mit klarem Wasser nach. Stellen Sie sicher, dass die Reinigungsflüssigkeit mit dem Bleichmittel komplett abgewaschen ist. Anderenfalls kann das Tuch beschädigt werden.
 - Lassen Sie das Tuch trocknen.
- Reinigen Sie die Fernbedienung gelegentlich mit einem feuchten Tuch.

8.2 Schmierer

- Schmierer Sie bei Bedarf die Gelenke der Markise mit einem Parafinwachs, Teflon- oder Silikonöl.

8.3 Kontrollieren



WARNUNG!

Benutzen Sie die Markise nicht, wenn Einstellungen oder Reparaturen notwendig sind.

Wenn Sie Beschädigungen feststellen, wenden Sie sich bitte an den Service-Partner im jeweiligen Land (Adressen siehe Rückseite der Anleitung).

- Untersuchen Sie die Markise regelmäßig auf Unwuchten und Abnutzung sowie auf Beschädigungen an Kabeln oder anderen kritischen Teilen.
- Kontrollieren Sie die Markise regelmäßig:
 - Ist das Tuch unbeschädigt?
 - Sind die Arme und die Frontblende unbeschädigt und ohne Verschleißspuren?
 - Schließt die Markise korrekt?

8.4 Schrauben der Schultergelenke nachziehen (Abb. 9, Seite 5)

Die Schrauben am Schultergelenk müssen nach ersten Belastungen nachgezogen werden:

- nach dem ersten Urlaub mit Markisennutzung
- nach 20000 km Fahrleistung oder sechs Monaten nach Einbau der Markise (je nachdem, was zuerst eintrifft)

Außerdem sollten die Schrauben am Schultergelenk bei der regelmäßigen Fahrzeuginspektion kontrolliert werden.

Wenden Sie sich zum Nachziehen der Schrauben an Ihren Service-Partner.

Anweisung für den Service:



ACHTUNG!

Die Markisenarme müssen lastfrei sein, damit das Anzugsmoment der Schrauben nicht verfälscht wird.

- Heben Sie die Frontleiste leicht an, damit die Gelenke lastfrei sind.
- Ziehen Sie die beiden zentralen Schrauben mit 20 – 22 Nm nach.
- Ziehen Sie die beiden unteren Schrauben mit 16 – 18 Nm nach.

8.5 Kleine Löcher im Tuch flicken

Kleine Löcher im Tuch oder Stellen, an denen sich die Beschichtung löst, können Sie selber flicken:

- Verreiben Sie mit einem Baumwolllappen rund um die beschädigte Stelle ein bisschen flüssiges Vinylpflaster (Art.-Nr. 860020001801429, erhältlich über Ihren Service-Partner).
- ✓ Das flüssige Vinylpflaster löst die Beschichtung an. Die Beschichtung schließt das Loch beim Trocknen.
- Warten Sie, bis die Stelle getrocknet ist, bevor Sie die Markise wieder einfahren.

9 Gewährleistung

Es gilt die gesetzliche Gewährleistungsfrist. Sollte das Produkt defekt sein, wenden Sie sich bitte an Ihren Fachhändler oder an die Niederlassung des Herstellers in Ihrem Land (Adressen siehe Rückseite der Anleitung).

Zur Reparatur- bzw. Gewährleistungsbearbeitung müssen Sie folgende Unterlagen mitschicken:

- eine Kopie der Rechnung mit Kaufdatum,
- einen Reklamationsgrund oder eine Fehlerbeschreibung.

10 Entsorgung

- Geben Sie das Verpackungsmaterial möglichst in den entsprechenden Recycling-Müll.



Wenn Sie das Produkt endgültig außer Betrieb nehmen, informieren Sie sich bitte beim nächsten Recyclingcenter oder bei Ihrem Fachhändler über die zutreffenden Entsorgungsvorschriften.



Schützen Sie Ihre Umwelt!





Akkus und Batterien gehören nicht in den Hausmüll. Geben Sie bitte Ihre defekten Akkus oder verbrauchten Batterien beim Händler oder bei einer Sammelstelle ab.

- Störungsbeseitigung

**HINWEIS**

Wenn Sie Störungen nicht mit Hilfe der folgenden Tabelle beseitigen können, wenden Sie sich bitte an den Service-Partner im jeweiligen Land (Adressen siehe Rückseite der Anleitung).

Störung	Mögliche Ursache	Lösungsvorschlag
Markise fährt bei starkem Wind nicht automatisch ein.	Die Batterien des Windsensors sind leer.	Ersetzen Sie die Batterien, siehe Kapitel „Batterien des Windsensors wechseln“ auf Seite 16.
	Der Windsensor ist nicht richtig justiert.	Wenden Sie sich an den Service-Partner im jeweiligen Land.
Markise fährt bei leichtem Wind automatisch ein.	Der Windsensor ist nicht richtig justiert.	Wenden Sie sich an den Service-Partner im jeweiligen Land.
Markise fährt automatisch nach 30 Minuten wieder ein, auch wenn es nicht windig ist.	Die Batterien des Windsensors sind nahezu leer. Die LED des Windsensors leuchtet ständig (Abb. 6 D, Seite 3).	Ersetzen Sie die Batterien, siehe Kapitel „Batterien des Windsensors wechseln“ auf Seite 16.
Markise fährt automatisch nach 60 Minuten wieder ein, auch wenn es nicht windig ist.	Windsensor fehlt oder ist nicht richtig auf die Grundplatte aufgeschoben	Schieben Sie den Windsensor so weit auf die Grundplatte, bis er einrastet.
	Die Batterien des Windsensors sind leer.	Ersetzen Sie die Batterien, siehe Kapitel „Batterien des Windsensors wechseln“ auf Seite 16.
	Windsensor ist defekt.	Lassen Sie den Windsensor ersetzen. Wenden Sie sich an den Service-Partner im jeweiligen Land.
Markise fährt automatisch nach 60 Minuten wieder ein, auch wenn es nicht windig ist und der Windsensor einwandfrei funktioniert.	Ein weiterer Sensor, der nicht montiert oder nicht mehr vorhanden ist, ist mit dem Markisenantrieb verbunden.	Programmieren Sie den Windsensor neu (siehe Kapitel „Windsensor neu programmieren“ auf Seite 20, Schritt 1 bis 3).

Störung	Mögliche Ursache	Lösungsvorschlag
Der Motor reagiert nicht auf die Fernbedienung.	Die Einschaltverzögerung ist aktiv. Wenn die Markise durch den Windsensor automatisch eingefahren wurde, kann sie erst nach 30 Sekunden erneut ausgefahren werden.	Warten Sie diese Zeit ab oder schalten Sie die Spannungsversorgung der Markise ab und wieder ein, um die Einschaltverzögerung zu umgehen. Fahren Sie die Markise erst wieder aus, wenn es nicht mehr windig ist.
	Die Batterie der Fernbedienung ist leer.	Drücken Sie kurz eine der beiden Tasten  oder  . Wenn die LED der Fernbedienung nicht leuchtet, ist die Batterie leer. Ersetzen Sie die Batterie, siehe Kapitel „Batterie der Fernbedienung wechseln“ auf Seite 15.
	Die Fernbedienung ist nicht oder nicht mehr richtig auf den Motor eingestellt.	Setzen Sie Motor und Fernbedienung zurück, siehe Kapitel „Motor und Fernbedienung zurücksetzen“ auf Seite 21.
	Keine Versorgungsspannung vorhanden	Prüfen Sie die elektrischen Verbindungen.
	Der Motor ist defekt.	Fahren Sie die Markise manuell ein, siehe Kapitel „Markise im Notfall manuell einholen“ auf Seite 17, und wenden Sie sich an den Service-Partner im jeweiligen Land.
Markise bewegt sich nach Drücken einer der beiden Tasten  oder  in die falsche Richtung.	Die Fernbedienung ist nicht korrekt eingestellt.	Setzen Sie Motor und Fernbedienung zurück, siehe Kapitel „Motor und Fernbedienung zurücksetzen“ auf Seite 21.
Markise fährt nicht vollständig oder zu weit (das Tuch hängt an den Enden durch) aus.	Die Endlage ist nicht mehr korrekt eingestellt.	Stellen Sie die Endlage neu ein, siehe Kapitel „Endlage neu einstellen“ auf Seite 18.
Markise fährt nicht vollständig aus, oder die Führungsschiene steht etwas heraus, wenn die Markise eingefahren ist	Der Motor und die Fernbedienung sind nicht mehr aufeinander eingestellt.	Setzen Sie den Motor und die Fernbedienung zurück, siehe Kapitel „Motor und Fernbedienung zurücksetzen“ auf Seite 21.

11 Technische Daten

11.1 Elektrische Daten

	PR4500
Motorleistung	
Anschlussspannung:	12 V ₌₌₌ (11 – 15 V)
Nennstrom:	3,7 A
Nennleistung:	44,4 W
Drehmoment:	12 Nm
Drehzahl:	17 min ⁻¹
Nennbetriebsdauer:	5 min/Stunde

11.2 Mechanische Daten

	PR4500		
Breite:	260 cm	312 cm	369 cm
Auszug:	175 cm	225 cm	250 cm
Gewicht:	27,5 kg	31 kg	33,8 kg

	PR4500		
Breite:	404 cm	477 cm	504 cm
Auszug:	250 cm	250 cm	250 cm
Gewicht:	37 kg	48,5 kg	50,5 kg

Prüfungen/Zertifikate



**WARNING!**

- This manual must be read and understood before use, adjustment, cleaning and maintenance. This unit must be installed by a qualified service technician. Incorrect installation can lead to severe injury. Modification of this product can be extremely hazardous and could result in personal injury or property damage.
- These instructions must stay with unit. Owner read carefully.

Table of contents

1	Explanation of symbols	32
2	Important safety instructions	32
3	Intended use	35
4	Accessories	35
5	Technical description	36
6	Operating the awning	36
7	Adjusting the awning	42
8	Cleaning and maintenance	48
9	Warranty	50
10	Disposal	50
ä	Troubleshooting	50
11	Technical data	53

1 Explanation of symbols

**WARNING!**

Safety instruction: Failure to observe this instruction can cause fatal or serious injury.

**NOTICE!**

Failure to observe this instruction can cause material damage and impair the function of the product.

**NOTE**

Supplementary information for operating the product.

- ▶ **Action:** This symbol indicates that action is required on your part. The required action is described step-by-step.
- ✓ This symbol describes the result of an action.

Fig. 1 5, page 3: This refers to an element in an illustration. In this case, item 5 in figure 1 on page 3.

2 Important safety instructions

Please observe the prescribed safety instructions and stipulations from the vehicle manufacturer and service workshops.

The manufacturer accepts no liability for damage in the following cases:

- Damage to the product resulting from mechanical influences and excess voltage
- Alterations to the product without express permission from the manufacturer
- Use for purposes other than those described in the operating manual

Observe the following warnings:**WARNING!**

- Make sure that water or snow does not accumulate on the fabric. Otherwise this could damage the awning or the awning arms could collapse and cause severe injury or fatality.
- Do **not** open the awning while driving.
- Do **not** open the awning in strong wind or snowfall.
- Retract the awning if strong wind, heavy rain or snowfall is expected.
- Do **not** approach awning
 - if left open during high winds,
 - if water has pooled,
 - if snow accumulated,
 - if heavy debris is on awning fabric.The awning could move unpredictably, become unstable, and bend or collapse.
- Do **not** leave the extended awning unattended. Retract the awning before leaving your location.
- Do **not** use the awning if it or the connection cable shows visible signs of damage. Always have any damage repaired by a service partner in the respective country (addresses on the back of the manual).
- Do **not** use the awning if the wind sensor does not work.
- Before starting your journey, check that the awning is fully retracted. Never move the vehicle when the awning is open.
- Do **not** drive the vehicle if the fabric is damaged or torn, even if the awning has been properly retracted. The awning arms are held in place by the fabric. If the fabric rips while driving, the awning will suddenly shoot out. This can lead to serious injury. Secure the awning so that it cannot extend quickly and unexpectedly during transit.
- If the connection cable for the awning is damaged, it must be replaced by an electrician.
- Disconnect the power supply with the external on/off switch before you clean the vehicle in the vicinity of the awning, or if you clean the awning itself.

- Keep a safe distance away from the awning when having barbecues or open fires. The fabric can be damaged by heat or catch fire.
- Persons (including children) whose physical, sensory or mental capabilities or whose lack of experience and knowledge prevent them from using the device safely should not use it without supervision or instruction by a person responsible for their safety.
- **Electrical devices are not toys.**
Always keep the remote control out of the reach of children. Keep children from playing with the wall switch (accessory).
- Children must be supervised to ensure that they do not play with the device.

**NOTICE!**

- Park the motorhome or caravan so that no debris (branches, leaves or similar) can get onto the fabric. If the wind sensor is triggered by a strong wind, the awning retracts automatically and any debris lying on the fabric can result in damage to the awning.
- The fabric edges of the awning should not hang down and must be taut at all times. If the fabric hangs down, it could rub on the arms and get damaged.
Readjust the outer limit if the fabric hangs down when the awning is fully extended.
On long awnings the fabric may sag in the middle.
- Only retract the awning, when the fabric is free of debris (branches, leaves or similar). Otherwise the awning can be damaged when it is retracted.
- Keep the awning free of debris to avoid abrasion, stains and mildew.
- Only retract the awning wet in case of safety issues. After this open it as soon as possible to dry. Otherwise the awning could become mildewed, or discoloured, or stained.
- Never pull an awning arm or the cover down to drain water off the awning. This can bend the awning and impair its function.
- Do not hang any objects on the awning, on the front cover or the awning arms.

- Do not use any sprays (e. g. insect repellent, hairspray) near the awning. This will soil the fabric or the water-repellent effect of the fabric will be lost.
- Do not exceed the rated operating time of 5 min/hour.
- If there is insufficient space above the door after the awning is mounted, the door must remain closed when retracting or extending to avoid the door making contact with the arms or the front panel.
The required space depends on the design of the door (door width, swing or sliding door) as well as the set awning angle of inclination.

3 Intended use

The PerfectRoof Awning Type PR4500 is suitable for installing on motor-homes or caravans.

The awning may only be used whilst the vehicle is stationary.

4 Accessories

Available as accessories (not included in the scope of delivery):

Description	Item number
Dometic Light LK120 LED illumination with remote control for fitting on the awning arms	9106504018
Wall switch	9108690753
Weather Kit	9103500743

5 Technical description

PerfectRoof PR4500 is a support-free awning. It can be extended and retracted electronically with the remote control.

It is retracted automatically in very strong winds by a built-in wind sensor. If the awning has been retracted automatically, it can only be extended again after 30 seconds.

Light rainfall can easily drain off, as one side of the awning hangs slightly lower when extended (fig. **1**, page 2).

Control elements of the remote control (fig. **2**, page 2)

Item	Description
1	Retract awning
2	Stop
3	Extend awning
4	LED operation

6 Operating the awning

Observe the safety instructions in chapter “Important safety instructions” on page 32.



NOTE

Remote control operation can be affected by interference if another device is being used nearby on the same frequency.

6.1 Note on the vehicle location

Observe the following when setting up the vehicle, to avoid injury and damage:



NOTICE!

- Park the vehicle so that no debris (branches, leaves or similar) gets on to the fabric. If the wind sensor is triggered by a strong wind, the awning retracts automatically and any debris lying on the fabric can result in damage to the awning.
- Keep the awning free of debris to avoid abrasion, stains and mildew.

6.2 Extending the awning



WARNING! Beware of injury

Keep a sufficient distance from objects or other vehicles. Once it is extended, it should be at least 40 cm away from other objects and vehicles.

- ▶ Briefly press the  button.
- ✓ The awning extends all the way.



NOTE

If you do not want to extend the awning fully, press the  button briefly when the awning is still.

This will move the awning to the programmed intermediate position (see chapter “Programming the awning intermediate position” on page 43).



NOTICE! Beware of damage

Make sure that the fabric edges are taut and do not hang down. If the fabric hangs down, it could rub on the arms and get damaged. Readjust the outer limit if the fabric hangs down when the awning is fully extended.

On long awnings the fabric may sag in the middle.

6.3 Retracting the awning

**NOTICE! Beware of damage**

- Only retract the awning, when the fabric is free of debris (branches, leaves or similar). Otherwise the awning can be damaged when it is retracted.
- Keep the awning free of debris to avoid abrasion, stains and mildew.
- When retracting the awning, make sure that any branches or other objects are not trapped in it.

- Remove any debris (branches, leaves or similar) lying on the fabric.
- Briefly press the  button.
- ✓ The awning retracts.
- Double-check that the awning is fully retracted before starting your journey. The front cover should rest closely alongside the housing.

**NOTICE! Beware of damage**

If the awning is retracted when wet, extend it again at the next opportunity and let the fabric dry out. If the wet fabric stays rolled up for a long time it becomes mildewed and can stain.

6.4 Testing the wind sensor



WARNING!

- The wind sensor is a safety-related part. Malfunctioning of the wind sensor can lead to fatality or serious injury, as well as serious damage to your vehicle.
- Test the wind sensor before each journey and at regular intervals.
- Do not change any settings on the wind sensor. A change in the default settings can cause the wind sensor to malfunction and lead to fatality and serious injury, as well as serious damage to your vehicle.



NOTE

Any change made to the default setting will invalidate the warranty.

To test the wind sensor, proceed as follows:

- Briefly press the  button.
- ✓ The awning extends all the way.
- Move the front cover (fig. 4 1, page 2) for about 8 seconds approx. 75 to 100 mm repeatedly back and forth to simulate vibrations from the wind.
- ✓ The awning retracts automatically all the way.

If the awning does not retract automatically

- Check the battery status of the wind sensor and replace if necessary, see chapter “Changing the batteries in the wind sensor” on page 40.
- Test the wind sensor again.
- If the wind sensor does not work and the awning does not retract automatically, reprogram it, see chapter “Reprogramming the wind sensor” on page 43.
- Test the wind sensor again.
- If the wind sensor does not work after reprogramming, contact your service partner.

6.5 Changing the battery in the remote control



NOTE

If the LED in the remote control does **not** light up after pressing one of the buttons, the remote control battery is flat.

- Remove the screw (fig. **3** 2, page 2) on the back of the remote control.
- Open the housing of the remote control.
- Remove the old battery from the holder.
- Insert the new CR2430 (3 V) battery type into the holder with the positive terminal facing upwards.
- Reassemble the remote control.



Protect the environment!

Do not dispose of any batteries with general household waste. Return defective or used batteries to your retailer or dispose of them at collection points.

6.6 Changing the batteries in the wind sensor



NOTE

When the batteries in the wind sensor are running low, the awning retracts automatically after 30 minutes, even if it is not windy.

- Extend the awning if required.
- Move the wind sensor (fig. **5** 1, page 3) on the inside of the front cover to the left and take it off.
- Release the sensor insert with a screwdriver (fig. **6** A, page 3).
- Remove the sensor insert from the housing (fig. **6** B, page 3).



NOTE

Do not use rechargeable batteries.

- Replace the used batteries with new AAA or LR03 (1.5 V) alkaline batteries (fig. **6** C, page 3). Make sure the polarity is correct.
- ✓ After correctly inserting the new batteries, the LED (**1**) lights up for about 1 second (fig. **6** D, page 3).

If the LED does not light up, remove the batteries and reinsert them correctly (fig. **6** C, page 3).



Protect the environment!

Do not dispose of any batteries with general household waste. Return defective or used batteries to your retailer or dispose of them at collection points.

6.7 Closing the awning manually in emergencies

If the awning is damaged, the motor is faulty or the power supply is unavailable, the awning can be closed manually.

To do this, you need the following tools:

- Screwdriver
- 10-mm open-ended or ring spanner.



WARNING!

Disconnect the awning from the power before you start the procedure. Otherwise the awning could start working again unexpectedly. The awning motor could rotate the hexagonal shaft causing the tool to spin uncontrollably and lead to serious injury or cause serious damage to your vehicle.

- Undo the screw (fig. **7** 2, page 4) with a screwdriver and remove the cover cap (fig. **7** 1, page 4).
- Turn the hexagonal shaft (fig. **8** 1, page 4) anti-clockwise with a 10 mm open-ended or ring spanner, until the awning is fully retracted.



NOTE

- Due to its design, the awning is not able to retract as far manually, as it can in the electric mode. A gap remains between the front cover and the housing. This does not affect safety.
- When the awning has been retracted manually, the settings are no longer correct. After repair, the awning needs to be reset, see chapter "Resetting the motor and remote control" on page 45.





- Put on the left-hand cap.
- Contact the service partner in the respective country to get the awning repaired.

7 Adjusting the awning

7.1 Resetting the outer limit

The optimum outer limit of the awning is set by default. Over time, the setting for the outer limit can become incorrect. The awning then fails to extend fully or far enough so that the fabric hangs down.

Reset the outer limit as follows:

- Briefly press the  button.
- ✓ The awning extends all the way.
- Press the  and  buttons simultaneously for about 6 seconds.
- ✓ The awning briefly moves twice, indicating the setup mode.
- Press and hold the  or  button until the awning moves to the correct outer limit.

The fabric should lie loosely on the arms. Later on the back impulse after extending the awning will apply the tension to the fabric.

- Press the  button for about 3 seconds.
- ✓ The awning briefly moves twice, which confirms the new setting.







NOTE

If the awning does not briefly move twice, you need to reset the motor and the remote control, see chapter “Resetting the motor and remote control” on page 45.

7.2 Programming the awning intermediate position

An intermediate limit may be programmed to open awning to a customised position between the outer limit and closed position.

Program the intermediate position as follows:

- Briefly press the  or  button.
- ✓ The awning travels into the selected position.
- When the awning reaches the desired position, briefly press the  button to stop travel.
- Press the  button for approximately 6 seconds.
- ✓ The awning briefly moves twice, indicating intermediate position is recognized.



NOTE

If you desire a different intermediate position, repeat the steps above.

Testing the intermediate position

- Press the  button briefly with the awning in any position.
- ✓ The awning travels to the programmed intermediate position.

7.3 Reprogramming the wind sensor

The wind sensor is set to motor and remote control by default. In the following cases, the wind sensor needs to be reprogrammed:

- If the wind sensor no longer responds
- If the wind sensor has been replaced
- After the motor and remote control have been reset.
In this case perform the step 1, and then go directly to step 3.

To reprogram the wind sensor, proceed as follows:

Step 1: Opening the cover of the sensor

- Briefly press the  button.
- ✓ The awning extends all the way.

**NOTE**

To successfully reprogram the wind sensor, the awning must be extended to the outer limit.

- Move the wind sensor (fig. **5** 1, page 3) on the inside of the front cover to the left and take it off.
- Release the sensor insert with a screwdriver (fig. **6** A, page 3).
- Remove the sensor insert from the housing (fig. **6** B, page 3).

Step 2: Deleting the old sensor

- Press the programming button (1) (fig. **3** 1, page 2) on the **back of the remote control** for 3 seconds.
 - ✓ The awning briefly moves twice.
- Press the programming button (2) **of the wind sensor** (fig. **6** D, page 3) for 7 seconds.
 - ✓ The awning briefly moves twice. After 6 seconds the awning briefly moves twice again. The old sensor now is deleted.

Step 3: Programming the sensor

- Press the programming button (1) (fig. **3** 1, page 2) on the **back of the remote control** for 3 seconds.
- Press the programming button (2) **of the wind sensor** (fig. **6** D, page 3) for 1 second.
 - ✓ The awning moves twice briefly once again. The wind sensor now is connected.
- Test the wind sensor function, see chapter “Testing the wind sensor” on page 39.

**NOTE**

By repeating step 3 the connection between wind sensor and awning motor will be deleted again.

7.4 Resetting the motor and remote control

The motor and remote control are synchronised by default. The motor and remote control must be reset in the following cases:

- If the awning no longer responds to the remote control commands
- After changing the motor

Step 1: Check the battery in the remote control

- Check that the battery in the remote control is not run down:
To do this, press a button on the remote control.
- ✓ The LED on the remote control lights up briefly.
If the LED does not light up, the battery is flat. Replace the battery (see chapter “Changing the battery in the remote control” on page 40).

Step 2: Check the function of the motor and remote control

- Check that the motor and remote control work by pressing the  button briefly.
- ✓ The awning extends all the way.
If the awning does not respond, does not extend all the way, extends too far (fabric is not taut) or stops when the button is released, continue with step 3.

Step 3: Switch to the programming mode

- Switch the awning power supply **off** and wait 10 seconds.
- Switch the power supply **on again** and wait 10 seconds.
- Switch the awning power supply **off again** and wait 10 seconds.
- Switch the power supply **on again**.
- ✓ The awning briefly retracts.



NOTE

If you don't succeed in starting the programming mode by the procedure described above, maybe the electronics are already in programming mode. Try to proceed directly with step 4 “Check the rotation direction of the motor”.

➤ Press and hold down the programming button (fig. **3** 1, page 2) on the back of the remote control.

✓ The awning briefly moves twice. After 6 seconds, the awning briefly moves twice again.

If the awning does not briefly move twice and then after 6 seconds once again as described, repeat step 3 from the beginning.

If the awning responds as described, release the programming button. Continue with step 4 through 6.



NOTE



All prior controls (remote control, wind sensor, sun sensor, etc.) will be cleared from motor memory at this point.



Step 4: Check the rotation direction of the motor



NOTE



Do not attempt to program other functions if the rotation direction of the motor is not in order. Complete the procedure through step 6, then begin with step 3 again.

➤ Press the  and  buttons simultaneously until the awning briefly retracts and then extends again.



➤ Briefly press the  (extend) or  (retract) button, to make sure that the rotation direction of the motor is correct and the awning moves in the right direction.

➤ If the awning does not move in the right direction: Press the  button for about 3 seconds.

✓ The awning briefly retracts and extends, indicating that the rotation direction of the motor has been changed.

➤ Briefly press the  (extend) or  (retract) button again, to make sure that the rotation direction of the motor is correct and the awning moves in the right direction.

Step 5: Set the outer limit







- Keep pressing the  or  buttons until the awning moves to the correct outer limit.
The fabric should lie loosely on the arms. Later on the back impulse after extending the awning will apply the tension to the fabric.



NOTE

When you press a button for longer than 3 seconds, the awning will keep moving even if you release the button. Briefly press the  button to stop the awning in the desired position.

Step 6: Complete the programming

- Press the  and  buttons simultaneously until the awning starts to retract.
- Briefly press the  button.
- ✓ The awning stops.
- Press and hold down the  button again until the awning moves twice briefly.
- Press the programming button (fig. **3** 1, page 2) on the back of the remote control.
- ✓ The awning briefly moves twice, indicating that the programming is completed. Now it can be retracted and extended again by pressing the  and  buttons **briefly**.
- Reprogram the wind sensor, see chapter “Reprogramming the wind sensor” on page 43.
- To check the awning function, see chapter “Retracting the awning” on page 38 and chapter “Extending the awning” on page 37.

8 Cleaning and maintenance

8.1 Cleaning

**WARNING!**

Disconnect the power before cleaning the awning.

**NOTICE! Beware of damage**

- **Never** clean the awning with a high-pressure cleaner.
- Do not use abrasive cleaning agents or hard objects during cleaning, as these can damage the product.
- Never clean the remote control under running water or in dish-water.

- Remove any debris (branches, leaves or similar) lying on the fabric to avoid abrasion, stains and mildew. Furthermore the awning can be damaged when it is retracted.
- Clean the awning fabric regularly to remove any dirt and dust:
 - To do this, use water with 30 g detergent and 30 g bleach for 10 litres of water.
 - Soap down the fabric and leave the liquid to soak in for five minutes.
 - Rinse thoroughly with clean water.
Make sure that the cleaning liquid and bleach is completely washed off. Otherwise it can damage the fabric.
 - Leave the fabric to dry.
- Clean the remote control with a damp cloth from time to time.

8.2 Lubricating

- If required, lubricate the joints of the awning with paraffin wax, teflon oil or silicone oil.

8.3 Checking



WARNING!

Do not operate awning if adjustments or repairs are necessary. If you discover any damage, contact the service partner in the respective country (addresses on the back of the manual).

- Frequently examine awning for imbalance, or signs of wear or damage to cables and other critical parts.
- Check the awning regularly:
 - Is the fabric undamaged?
 - Are the arms and front cover undamaged and free from any signs of wear?
 - Does the awning close properly?

8.4 Tighten up the screws on the shoulder joint (fig. 9, page 5)

The screws on the rear hinge must be tightened up after being used initially:

- after the first holiday using the awning
- after driving 20,000 km or six months after the awning was mounted (whichever occurs first)

The screws on the rear hinge also need to be checked during the routine vehicle inspection.

Contact your service partner to tighten up the screws.

Instructions for servicing:



ATTENTION!

The awning arms must not bear any load. This is to prevent the fastening torque of the screws from being distorted.

- Lift up the front panel slightly so that the hinge is not bearing any load.
- Tighten both central screws with 20 – 22 Nm.
- Tighten both lower screws with 16 – 18 Nm.

8.5 Patching small holes in the fabric

You can patch any small holes in the fabric or parts where the coating has come off:

- ▶ Use a cotton swab to rub around the damaged area with a small amount of liquid vinyl patch (item no. 860020001801429, available from your service partner).
- ✓ The vinyl liquid patch dissolves the coating. The coating seals the hole when it dries.
- ▶ Wait until the area is dry before you retract the awning again.

9 Warranty

The statutory warranty period applies. If the product is defective, please contact your retailer or the manufacturer's branch in your country (see the back of the instruction manual for the addresses).

For repair and guarantee processing, please include the following documents when you send in the device:

- A copy of the receipt with purchasing date
- A reason for the claim or description of the fault

10 Disposal

- ▶ Place the packaging material in the appropriate recycling waste bins wherever possible.



If you wish to finally dispose of the product, ask your local recycling centre or specialist dealer for details about how to do this in accordance with the applicable disposal regulations.



Protect the environment!





Do not dispose of any batteries with general household waste. Return defective or used batteries to your retailer or dispose of them at collection points.

- ▶ Troubleshooting

**NOTE**

If you are not able to rectify faults with the help of the following table, please contact the service partner in the respective country (addresses on the back of the manual).

Problem	Possible cause	Suggested remedy
Awning does not retract automatically in strong winds.	The batteries in the wind sensor are flat.	Replace the batteries (see chapter "Changing the batteries in the wind sensor" on page 40).
	The wind sensor is not programmed properly.	Contact the service partner in the respective country.
Awning retracts automatically in light winds.	The wind sensor is not programmed properly.	Contact the service partner in the respective country.
Awning retracts automatically after 30 minutes, even if it is not windy.	The batteries in the wind sensor are almost flat. The LED for the wind sensor is continuously lit up (fig. 6 D, page 3).	Replace the batteries (see chapter "Changing the batteries in the wind sensor" on page 40).
Awning retracts automatically after 60 minutes, even if it is not windy.	Wind sensor is missing or not properly attached onto the base plate	Push the wind sensor onto the base plate until it clicks into place.
	The batteries in the wind sensor are flat.	Replace the batteries (see chapter "Changing the batteries in the wind sensor" on page 40).
	Wind sensor is defective.	The wind sensor needs to be replaced. Contact the service partner in the respective country.
Awning retracts automatically after 60 minutes, even if it is not windy and the wind sensor is functioning faultlessly.	Another sensor that isn't mounted or present any more is connected to the awning drive.	Programme the wind sensor afresh (see chapter "Reprogramming the wind sensor" on page 43, step 1 – 3).

Problem	Possible cause	Suggested remedy
The motor is not responding to the remote control.	<p>The switch-on delay is active.</p> <p>If the awning has been retracted automatically by the wind sensor, it can only be extended again after 30 seconds.</p>	<p>Wait for this time to elapse or switch the power supply to the awning off and on again to bypass the switch-on delay. Only extend again, if the wind is not present any more.</p>
	<p>The remote control battery is flat.</p>	<p>Briefly press the  or  button. If the remote control LED does not light up, the battery is flat.</p> <p>Replace the battery (see chapter "Changing the battery in the remote control" on page 40).</p>
	<p>The remote control is not properly set to the motor.</p>	<p>Reset the motor and the remote control, see chapter "Resetting the motor and remote control" on page 45.</p>
	<p>No power supply available.</p>	<p>Check the electrical connections.</p>
	<p>The motor is defective.</p>	<p>Retract the awning manually, see chapter "Closing the awning manually in emergencies" on page 41, and contact the service partner in the respective country.</p>
<p>Awning moves in the wrong direction after pressing  or .</p>	<p>The remote control is not properly set.</p>	<p>Reset the motor and the remote control, see chapter "Resetting the motor and remote control" on page 45.</p>
<p>Awning does not fully extend or extends too far (fabric sags at ends).</p>	<p>The outer limit is not properly set.</p>	<p>Reset the outer limit, see chapter "Resetting the outer limit" on page 42.</p>
<p>Awning does not fully retract, or lead rail moves out slightly after awning retract.</p>	<p>The motor and remote control are no longer synchronised.</p>	<p>Reset the motor and the remote control, see chapter "Resetting the motor and remote control" on page 45.</p>

11 Technical data

11.1 Electrical Data

	PR4500
Motor Rating	
Rated voltage:	12 V _{DC} (11 – 15 V)
Rated current:	3.7 A
Rated power:	44.4 W
Rated torque:	12 Nm
Rated speed:	17 min ⁻¹
Rated operating time:	5 min/hour

11.2 Mechanical Data

	PR4500		
Width:	260 cm	312 cm	369 cm
Extended:	175 cm	225 cm	250 cm
Weight:	27.5 kg	31 kg	33.8 kg

	PR4500		
Width:	404 cm	477 cm	504 cm
Extended:	250 cm	250 cm	250 cm
Weight:	37 kg	48.5 kg	50.5 kg

Test/certificates





AVERTISSEMENT !

- Ce manuel doit être lu et compris avant l'utilisation, le réglage, le nettoyage et la maintenance. Cette unité doit être installée par un technicien de maintenance qualifié. Une installation incorrecte peut causer de graves blessures. Des modifications de ce produit peuvent être extrêmement dangereuses et entraîner des blessures ou des dommages matériels.
- Ces instructions doivent être transmises avec l'unité. Le propriétaire doit lire attentivement ce manuel.

Table des matières

1	Explication des symboles.	55
2	Instructions de sécurité importantes pour l'installation.	55
3	Usage conforme.	58
4	Accessoires	58
5	Description technique	59
6	Utilisation de l'auvent.	59
7	Réglage de l'auvent	65
8	Entretien et nettoyage	71
9	Garantie	73
10	Élimination	73
à	Dépannage	73
11	Caractéristiques techniques.	76

1 Explication des symboles



AVERTISSEMENT !

Consigne de sécurité : le non-respect de ces consignes peut entraîner la mort ou de graves blessures.



AVIS !

Le non-respect de ces consignes peut entraîner des dommages matériels et des dysfonctionnements du produit.



REMARQUE

Informations complémentaires sur l'utilisation du produit.

- **Manipulation** : ce symbole vous indique une action à effectuer. Les manipulations à effectuer sont décrites étape par étape.
- ✓ Ce symbole décrit le résultat d'une manipulation.

Fig. 1 5, page 3 : cette information renvoie à un élément figurant sur une illustration, dans cet exemple à la « position 5 de l'illustration 1 à la page 3 ».

2 Instructions de sécurité importantes pour l'installation

Respectez les consignes de sécurité et autres prescriptions imposées par le fabricant du véhicule et par les professionnels de l'automobile !

Le fabricant décline toute responsabilité pour des dommages dans les cas suivants :

- des influences mécaniques et des surtensions ayant endommagé le matériel
- des modifications apportées au produit sans autorisation explicite de la part du fabricant
- une utilisation différente de celle décrite dans la notice

Tenez compte des remarques suivantes :**AVERTISSEMENT !**

- Veillez à ce que de l'eau ou de la neige ne s'accumule pas sur le tissu. Cela pourrait endommager l'auvent ou casser les bras de l'auvent et provoquer de graves blessures ou la mort.
- N'ouvrez **pas** l'auvent pendant le trajet.
- N'ouvrez **pas** l'auvent en cas de fort vent ou de fortes chutes de neige.
- Repliez l'auvent en cas de prévision de vent fort, de forte pluie ou de chute de neige.
- Ne vous approchez **pas** de l'auvent
 - s'il est resté ouvert par vent fort,
 - si de l'eau s'est accumulée,
 - si de la neige s'est accumulée,
 - si d'assez grosses saletés se trouvent sur le tissu de l'auvent.

L'auvent risque de se déplacer brusquement ou de se détacher et de se plier ou de s'effondrer.

- Ne laissez pas l'auvent déplié sans surveillance. Repliez l'auvent avant de quitter votre emplacement.
- N'utilisez pas l'auvent si l'auvent ou le câble de raccordement présentent des dommages visibles. Faites réparer les dommages par l'un de nos partenaires de service présent dans votre pays (voir adresses au dos du présent manuel).
- N'utilisez pas l'auvent si le capteur de vent ne fonctionne pas.
- Vérifiez avant le départ que l'auvent est complètement replié. Ne déplacez jamais le véhicule lorsque l'auvent est ouvert.
- Ne conduisez **pas** le véhicule lorsque le tissu est endommagé ou déchiré, même si l'auvent est correctement fermé. Les bras de l'auvent sont maintenus par le tissu. Si le tissu se déchire pendant la conduite, l'auvent risque de sortir d'un coup. Cela peut entraîner de graves blessures. Bloquez l'auvent de telle sorte qu'il ne puisse sortir soudainement.
- Si le câble de raccordement de l'auvent est endommagé, il doit être remplacé par un professionnel.
- Coupez l'alimentation électrique avec le commutateur externe de marche/arrêt avant de nettoyer le véhicule à proximité de l'auvent ou de nettoyer l'auvent lui-même.

- Lorsque vous faites des grillades sur des flammes nues, restez à distance de l'auvent. Le tissu peut être endommagé par la chaleur ou prendre feu.
- Ne laissez pas des personnes (enfants compris) incapables d'utiliser le produit de manière sûre, en raison de déficiences physiques, sensorielles ou mentales ou de leur manque d'expérience ou de connaissances, utiliser ce produit sans surveillance.
- **Les appareils électriques ne sont pas des jouets pour enfants !**
Conservez la télécommande hors de portée des enfants. Veillez à ce que les enfants ne jouent pas avec le commutateur mural (accessoire).
- Les enfants doivent être surveillés pour s'assurer qu'ils ne jouent pas avec l'appareil.

**AVIS !**

- Installez le camping-car ou la caravane de telle sorte qu'aucune saleté (branches, feuilles, etc.) ne puisse tomber sur le tissu. Lorsque le capteur de vent se déclenche en cas de fort vent, l'auvent se replie automatiquement et des saletés présentes sur le tissu peuvent endommager l'auvent.
- Le tissu de l'auvent ne doit pas pendre, il doit toujours être bien tendu. Si le tissu pend, il peut frotter contre les bras et être endommagé.
Réglez de nouveau la position finale si le tissu pend lorsque l'auvent est totalement déplié.
Sur les longs auvents, il est possible que le tissu pende au milieu.
- Ne repliez l'auvent que lorsqu'il n'y a pas de saletés (branches, feuilles, etc.) sur le tissu. L'auvent risquerait sinon d'être endommagé.
- Veillez à ce que des saletés ne se déposent pas sur l'auvent afin d'éviter les accrocs, les taches et les moisissures.
- Ne repliez l'auvent mouillé qu'en cas de problèmes de sécurité. Ouvrez-le ensuite dès que possible pour le faire sécher. L'auvent risquerait de moisir, d'être taché, ou sa couleur de pâlir.

- Ne courbez jamais un bras de l'auvent ou l'avant de l'auvent vers le bas pour que l'eau s'écoule. L'auvent risquerait de se tordre et son fonctionnement serait affecté.
- N'accrochez pas d'objets à l'auvent, ni à l'avant, ni aux bras de l'auvent.
- N'utilisez pas de sprays (p. ex. spray contre les insectes, sprays pour les cheveux) à proximité de l'auvent. Cela salit le tissu et l'effet hydrophobe du tissu risquerait de disparaître.
- Ne dépassez pas la durée nominale de fonctionnement de 5 min/heure.
- Si après le montage du store extérieur il ne reste pas d'espace suffisant au-dessus de la porte, la porte doit rester fermée pendant que le store extérieur est déplié ou replié, afin d'éviter le contact de la porte avec les bras ou la barre frontale.
L'espace libre nécessaire dépend du type de construction de la porte (largeur de la porte, porte battante ou coulissante) ainsi que de l'angle d'inclinaison réglé pour le store extérieur.

3 Usage conforme

L'auvent PerfectRoof de type PR4500 est conçu pour le montage sur des camping-cars ou caravanes.

L'auvent doit être utilisé à l'arrêt uniquement.

4 Accessoires

Disponibles en accessoires (non compris dans la livraison) :

Désignation	Numéro de produit
Dometic Light LK120 Eclairage DEL avec télécommande, à monter sur les bras de l'auvent	9106504018
Interrupteur mural	9108690753
Weather Kit (Kit intempéries)	9103500743

5 Description technique

Le PerfectRoof PR4500 est un auvent sans montant. La télécommande permet de le déplier et de le replier électriquement.

Grâce au capteur de vent intégré, il se replie automatiquement lorsque le vent est trop fort. Si l'auvent a été replié automatiquement, il ne peut être déplié qu'au bout de 30 secondes.

Une faible pluie s'écoule simplement dans la mesure où un côté de l'auvent est un peu plus bas lorsqu'il est déplié (fig. **1**, page 2).

Éléments de commande de la télécommande (fig. **2**, page 2)

Pos.	Désignation
1	Replier l'auvent
2	Arrêt
3	Déplier l'auvent
4	DEL de fonctionnement

6 Utilisation de l'auvent

Veillez respecter également les consignes de sécurité, voir chapitre « Instructions de sécurité importantes pour l'installation », page 55.



REMARQUE

Le fonctionnement de la télécommande peut être affecté par des perturbations radioélectriques lorsqu'un autre appareil se trouvant à proximité utilise la même fréquence.

6.1 Remarques concernant le lieu d'arrêt du véhicule

Lors de l'installation du véhicule, respectez les indications suivantes afin d'éviter des blessures et des dommages :



AVIS !

- Installez le véhicule de telle sorte qu'aucune saleté (branches, feuilles, etc.) ne puisse tomber sur le tissu. Lorsque le capteur de vent se déclenche en cas de fort vent, l'auvent se replie automatiquement et des saletés présentes sur le tissu peuvent endommager l'auvent.
- Veillez à ce que des saletés ne se déposent pas sur l'auvent afin d'éviter les accrocs, les taches et les moisissures.

6.2 Déplier l'auvent



AVERTISSEMENT ! Risque d'endommagement !

Respectez une distance suffisante par rapport aux objets ou aux autres véhicules. Une fois l'auvent déplié, la distance minimale avec les autres objets ou véhicules, tout autour de l'auvent, doit être de 40 cm.

➤ Appuyez brièvement sur la touche .

✓ L'auvent se déplie jusqu'à la butée.



REMARQUE

Si vous ne souhaitez pas déplier totalement l'auvent, appuyez brièvement sur la touche  lorsque l'auvent est à l'arrêt. L'auvent se déplace alors à la position intermédiaire programmée (voir chapitre « Programmation de la position intermédiaire de l'auvent », page 66).



AVIS ! Risque d'endommagement

Assurez-vous que le tissu de l'auvent ne pend pas et qu'il est bien tendu. Si le tissu pend, il peut frotter contre les bras et être endommagé.

Réglez de nouveau la position finale si le tissu pend lorsque l'auvent est totalement déplié.

Sur les longs auvents, il est possible que le tissu pend au milieu.

6.3 Replier l'auvent

**AVIS ! Risque d'endommagement !**

- Ne repliez l'auvent que lorsqu'il n'y a pas de saletés (branches, feuilles, etc.) sur le tissu. L'auvent risquerait sinon d'être endommagé.
- Veillez à ce que des saletés ne se déposent pas sur l'auvent afin d'éviter les accrocs, les taches et les moisissures.
- Lorsque vous repliez l'auvent, veillez à ce qu'aucune branche ou autre objet ne soit coincé.

- Retirez toutes les saletés (branches, feuilles, etc.) présentes sur le tissu.
- Appuyez brièvement sur la touche .
- ✓ L'auvent se replie.
- Vérifiez que l'auvent est complètement replié avant de partir. L'avant doit se trouver contre le bâti.

**AVIS ! Risque d'endommagement !**

Si l'auvent a été replié alors qu'il était mouillé, dépliez-le dès que possible et laissez le tissu sécher. Si le tissu humide reste replié trop longtemps, il risque de moisir ou ses couleurs de pâlir.

6.4 Test du capteur de vent



AVERTISSEMENT !

- Le capteur de vent est un élément important pour la sécurité. Une panne du capteur de vent peut entraîner la mort ou de graves blessures ainsi que de graves dommages du véhicule.
- Testez le capteur de vent avant chaque voyage et à intervalles réguliers.
- Ne modifiez pas les réglages du capteur de vent. Une modification des réglages en usine peut entraîner une panne du capteur de vent et donc la mort ou de graves blessures ainsi que de graves dommages du véhicule.



REMARQUE

En cas de modification des réglages en usine, vous perdez votre droit à la garantie.

Pour tester le capteur de vent, procédez de la manière suivante :

- Appuyez brièvement sur la touche .
- ✓ L'auvent se déplie jusqu'à la butée.
- Déplacez l'avant (fig. **4** 1, page 2) de manière répétée pendant environ 8 secondes env. 75 à 100 mm vers le haut et vers le bas, afin de simuler les vibrations du vent.
- ✓ L'auvent se replie automatiquement et complètement.

Si l'auvent ne se replie pas automatiquement

- Vérifiez l'état de la pile du capteur de vent et remplacez-la si nécessaire, voir chapitre « Remplacement des piles du capteur de vent », page 63.
- Testez de nouveau le capteur de vent.
- Si le capteur de vent ne fonctionne pas et que l'auvent ne se replie pas automatiquement, reprogrammez-le, voir chapitre « Nouvelle programmation du capteur de vent », page 67.
- Testez de nouveau le capteur de vent.
- Si le capteur de vent ne fonctionne pas après la reprogrammation, contactez votre partenaire de service après-vente.

6.5 Remplacement de la pile de la télécommande



REMARQUE

Si la DEL de la télécommande ne s'allume **pas** après que vous ayez appuyé sur l'une des touches, la pile de la télécommande est usagée.

- Dévissez la vis (fig. **3** 2, page 2) située sur le dessous de la télécommande.
- Ouvrez le boîtier de la télécommande.
- Retirez la pile usagée du support.
- Insérez une nouvelle pile du type CR2430 (3 V) dans le support, avec le pôle positif vers le haut.
- Remontez la télécommande.



Protégez l'environnement !

Les piles et les batteries usagées ne sont pas des déchets ménagers.

Rapportez les piles défectueuses ou les batteries usagées à votre revendeur ou à un centre de collecte.

6.6 Remplacement des piles du capteur de vent



REMARQUE

Si les piles du capteur de vent sont pratiquement à plat, l'auvent se replie automatiquement au bout de 30 minutes, même s'il n'y a pas de vent.

- Dépliez l'auvent le cas échéant.
- Poussez le capteur de vent (fig. **5** 1, page 3) vers la gauche à l'intérieur de l'avant de l'auvent et retirez-le.
- Débloquez l'insert du capteur à l'aide d'un tournevis (fig. **6** A, page 3).
- Retirez l'insert du capteur du boîtier (fig. **6** B, page 3).



REMARQUE

N'utilisez pas de piles rechargeables.

- Remplacez les anciennes piles par des nouvelles du type AAA ou LR03 (1,5 V) (fig. **6** C, page 3). Respectez la polarité.

- ✓ Une fois que les nouvelles piles sont correctement insérées, la DEL (1) s'allume pendant environ 1 seconde (fig. 6 D, page 3).

Si la DEL ne s'allume pas, vous devez retirer les piles et les réinsérer correctement (fig. 6 C, page 3).



Protégez l'environnement !

Les piles et les batteries usagées ne sont pas des déchets ménagers.

Rapportez les piles défectueuses ou les batteries usagées à votre revendeur ou à un centre de collecte.

6.7 Replier manuellement l'auvent en cas d'urgence

Si l'auvent est endommagé, que le moteur est défectueux ou qu'il n'y a pas d'alimentation électrique, il est possible de replier l'auvent manuellement.

Pour ce faire, vous avez besoin des outils suivants :

- tournevis
- 10-clé plate ou clé polygonale de 10 mm



AVERTISSEMENT !

Débranchez l'auvent du secteur avant de commencer la procédure. L'auvent peut se remettre à fonctionner soudainement. Le moteur de l'auvent pourrait faire tourner l'arbre hexagonal, ce qui déplacerait l'outil de manière incontrôlée, et pourrait causer de graves blessures ou de graves dommages du véhicule.

- À l'aide d'un tournevis, retirez la vis (fig. 7 2, page 4) et enlevez le cache (fig. 7 1, page 4).
- Tournez l'arbre polygonal (fig. 8 1, page 4) avec une clé plate ou une clé polygonale de 10 mm dans le sens contraire des aiguilles d'une montre, jusqu'à ce que le store extérieur soit totalement replié.

**REMARQUE**

- Du fait de la construction, il n'est pas possible de replier l'auvent manuellement aussi loin qu'en fonctionnement électrique. Il reste un espace entre l'avant de l'auvent et le bâti. Cela n'affecte pas la sécurité.
- Si l'auvent a été replié manuellement, les réglages ne sont plus valables. Après réparation, l'auvent doit être de nouveau réglé, voir chapitre « Réinitialisation du moteur et de la télécommande », page 68.





- Remplacez le cache de gauche.
- Adressez-vous au partenaire de service présent dans votre pays pour faire réparer l'auvent.

7 Réglage de l'auvent

7.1 Nouveau réglage de la position finale

La position finale de l'auvent est réglée de manière optimale en usine. Avec le temps, il est possible que la position finale ne soit plus correcte. Dans ce cas, l'auvent ne se déploie plus complètement ou se déploie trop, de sorte que le tissu pend.

Pour régler de nouveau la position finale, procédez de la manière suivante :

- Appuyez brièvement sur la touche .
- ✓ L'auvent se déploie jusqu'à la butée.
- Appuyez simultanément sur les touches  et  pendant 6 secondes environ.
- ✓ L'auvent se déplace deux fois brièvement, indiquant ainsi le mode de réglage.
- Appuyez sur la touche  ou  jusqu'à ce que l'auvent soit dans la position finale correcte.

Le tissu ne doit pas être entièrement tendu sur les bras. Une fois que l'auvent est déplié, une impulsion assure la tension adaptée du tissu.

- ▶ Appuyez sur la touche  pendant 3 secondes environ.
- ✓ L'auvent se déplace deux fois brièvement, confirmant ainsi le nouveau réglage.





**REMARQUE**

Si l'auvent ne se déplace pas deux fois brièvement, vous devez réinitialiser le moteur et la télécommande, voir chapitre « Réinitialisation du moteur et de la télécommande », page 68.

7.2 Programmation de la position intermédiaire de l'auvent

Il est possible de programmer une limite intermédiaire pour ouvrir l'auvent à une position choisie entre la limite extérieure et la position fermée.

Programmez la position intermédiaire de la manière suivante :

- ▶ Appuyez brièvement sur la touche  ou .
- ✓ L'auvent se déplace jusqu'à la position sélectionnée.
- ▶ Lorsque l'auvent atteint la position souhaitée, appuyez brièvement sur la touche  pour arrêter le déplacement.
- ▶ Appuyez sur la touche  pendant environ 6 secondes.
- ✓ L'auvent se déplace deux fois brièvement, indiquant ainsi que la position intermédiaire est détectée.

**REMARQUE**

Si vous souhaitez régler une autre position intermédiaire, répétez les étapes ci-dessus.

Tester la position intermédiaire

- ▶ Appuyez brièvement sur la touche  lorsque l'auvent se trouve dans une position quelconque.
- ✓ L'auvent se déplace jusqu'à la position intermédiaire programmée.

7.3 Nouvelle programmation du capteur de vent

Le capteur de vent est réglé en usine sur le moteur et la télécommande. Il est nécessaire d'effectuer une nouvelle programmation du capteur de vent dans les cas suivants :

- Lorsque le capteur de vent ne réagit plus
- Lorsque le capteur de vent a été remplacé
- Une fois que le moteur et la télécommande ont été réinitialisés.
Dans ce cas, procédez à l'étape 1, puis passez directement à l'étape 3.

Pour effectuer une nouvelle programmation du capteur de vent, procédez de la manière suivante :

Étape 1 : ouvrez le couvercle du capteur

- Appuyez brièvement sur la touche .
- ✓ L'auvent se déplie jusqu'à la butée.



REMARQUE

Pour que la nouvelle programmation du capteur de vent soit réussie, l'auvent doit être déplié jusqu'à la position finale.

- Poussez le capteur de vent (fig. **5** 1, page 3) vers la gauche à l'intérieur de l'avant de l'auvent et retirez-le.
- Débloquez l'insert du capteur à l'aide d'un tournevis (fig. **6** A, page 3).
- Retirez l'insert du capteur du boîtier (fig. **6** B, page 3).

Étape 2 : effacez les réglages de l'ancien capteur

- Appuyez sur la touche de programmation (1) (fig. **3** 1, page 2) à l'**arrière de la télécommande** pendant 3 secondes.
- ✓ L'auvent se déplace deux fois brièvement.
- Appuyez sur la touche de programmation (2) **du capteur de vent** (fig. **6** D, page 3) pendant 7 secondes.
- ✓ L'auvent se déplace deux fois brièvement. Au bout de 6 secondes, l'auvent se déplace de nouveau deux fois brièvement. L'ancien capteur est maintenant effacé.

Étape 3 : programmation du capteur

- Appuyez sur la touche de programmation (1) (fig. 3 1, page 2) à l'**arrière de la télécommande** pendant 3 secondes.
- Appuyez sur la touche de programmation (2) **du capteur de vent** (fig. 6 D, page 3) pendant 1 seconde.
- ✓ L'auvent se déplace de nouveau deux fois brièvement. Le capteur de vent est maintenant connecté.
- Testez le fonctionnement du capteur, voir chapitre « Test du capteur de vent », page 62.



REMARQUE

Si vous répétez l'étape 3, la connexion entre le capteur de vent et le moteur de l'auvent sera de nouveau effacée.

7.4 Réinitialisation du moteur et de la télécommande

Le moteur et la télécommande sont adaptés l'un à l'autre en usine. Il est nécessaire de réinitialiser le moteur et la télécommande dans les cas suivants :

- Lorsque l'auvent ne réagit plus aux ordres de la télécommande
- Après un changement de moteur

Étape 1 : vérifier la pile de la télécommande

- Vérifiez si la pile de la télécommande n'est pas usagée :
Pour ce faire, appuyez sur une touche de la télécommande.
- ✓ La DEL de la télécommande s'allume brièvement.
Si la DEL ne s'allume pas, la pile est déchargée. Changez la pile, voir chapitre « Remplacement de la pile de la télécommande », page 63.

Étape 2 : vérifier le fonctionnement du moteur et de la télécommande

- Vérifiez si le moteur et la télécommande fonctionnent : pour ce faire, appuyez brièvement sur la touche .
- ✓ L'auvent se déplie jusqu'à la butée.
Si l'auvent ne réagit pas, ne se déplie pas sur toute la longueur, se déplie trop loin (le tissu n'est pas tendu) ou s'arrête lorsque vous relâchez la touche, continuez à l'étape 3.

Étape 3 : passer en mode de programmation

- ▶ **Eteignez** l'alimentation en électricité de l'auvent et attendez 10 secondes.
 - ▶ **Rallumez** l'alimentation en électricité et attendez 10 secondes.
 - ▶ **Eteignez** de nouveau l'alimentation en électricité de l'auvent et attendez 10 secondes.
 - ▶ **Rallumez de nouveau** l'alimentation en électricité.
- ✓ L'auvent se replie brièvement.



REMARQUE

Si vous ne pouvez pas passer en mode de programmation en suivant la procédure décrite ci-dessus, il est probable que vous vous trouviez déjà en mode de programmation. Poursuivez alors directement à l'étape 4 « Contrôler le sens de rotation du moteur ».

- ▶ Appuyez sur la touche de programmation (fig. **3** 1, page 2) située au dos de la télécommande et maintenez-la enfoncée.
- ✓ L'auvent se déplace deux fois brièvement. Au bout de 6 secondes, l'auvent se déplace de nouveau deux fois brièvement.
- Si l'auvent ne se déplace pas selon la description, deux fois brièvement, puis au bout de 6 secondes, de nouveau deux fois brièvement, répétez l'étape 3 depuis le début.
- Si l'auvent réagit de la manière décrite, relâchez la touche de programmation. Continuez à l'étape 4, jusqu'à l'étape 6.



REMARQUE



Toutes les commandes précédentes (télécommande, capteur de vent, capteur de soleil, etc.) sont alors effacées de la mémoire du moteur.





Étape 4 : contrôler le sens de rotation du moteur





REMARQUE

N'essayez pas de programmer d'autres fonctions si la direction de rotation du moteur est erronée. Terminez la procédure par l'étape 6 et recommencez à l'étape 3.

- ▶ Appuyez simultanément sur les touches  et  jusqu'à ce que l'auvent se replie et se déplie brièvement.

- Appuyez brièvement sur la touche  (déplier) ou  (replier) pour vous assurer que le sens de rotation du moteur est correct et que l'auvent se déplace dans la bonne direction.
- Si l'auvent se déplace dans la mauvaise direction :
Appuyez sur la touche  pendant 3 secondes environ.
- ✓ L'auvent se replie brièvement, puis se déplie, indiquant ainsi que le sens de rotation du moteur a été modifié.
- Appuyez de nouveau brièvement sur la touche  (déplier) ou  (replier) pour vous assurer que le sens de rotation du moteur est corrigé et que l'auvent se déplace maintenant dans la bonne direction.

Etape 5 : régler la position finale

- Appuyez sur la touche  ou  jusqu'à ce que l'auvent soit dans la position finale correcte.
Le tissu ne doit pas être entièrement tendu sur les bras. Une fois que l'auvent est déplié, une impulsion assure la tension adaptée du tissu.









REMARQUE

Si vous appuyez sur une touche plus de 3 secondes, l'auvent continue de se déplacer, même si vous relâchez la touche.

Appuyez brièvement sur la touche  pour arrêter l'auvent dans la position souhaitée.

Etape 6 : mettre fin à la programmation

- Appuyez simultanément sur les touches  et  jusqu'à ce que l'auvent se replie et se déplie brièvement.
- Appuyez brièvement sur la touche .
- ✓ L'auvent s'arrête.
- Appuyez de nouveau sur la touche  et maintenez-la enfoncée jusqu'à ce que l'auvent se déplace deux fois brièvement.
- Appuyez sur la touche de programmation (fig. **3** 1, page 2) située au dos de la télécommande.
- ✓ L'auvent se déplace deux fois brièvement, indiquant ainsi que la programmation est terminée. Vous pouvez de nouveau le replier et le déplier en appuyant **brièvement** sur les touches  et .
- Programmez de nouveau le capteur de vent, voir chapitre « Nouvelle programmation du capteur de vent », page 67.

- Testez le fonctionnement de l'auvent, voir chapitre « Replier l'auvent », page 61 et chapitre « Déplier l'auvent », page 60.

8 Entretien et nettoyage

8.1 Nettoyage



AVERTISSEMENT !

Débranchez l'alimentation électrique du store extérieur avant de le nettoyer.



AVIS ! Risque d'endommagement !

- Ne nettoyez **jamais** l'auvent avec un nettoyeur haute pression.
- N'utilisez ni produits abrasifs ni objets durs pour le nettoyage, ceux-ci pouvant endommager le produit.
- Ne nettoyez jamais la télécommande en la passant sous l'eau ou en la plongeant dans l'eau.

- Retirez toutes les saletés (branches, feuilles, etc.) présentes sur le tissu afin d'éviter les accrocs, les taches et les moisissures. L'auvent risquerait sinon d'être endommagé au moment d'être replié.
- Nettoyez régulièrement le tissu de l'auvent pour retirer la poussière et la saleté :
 - Pour ce faire, utilisez de l'eau contenant 30 g de détergent et 30 g d'agent blanchissant pour 10 litres d'eau.
 - Savonnez le tissu avec cette solution et laissez le liquide agir pendant cinq minutes.
 - Rincez soigneusement à l'eau claire.
Assurez-vous que la solution contenant de l'agent blanchissant est complètement rincée. Le tissu pourrait sinon être endommagé.
 - Laissez sécher le tissu.
- Nettoyez de temps en temps la télécommande avec un tissu humide.

8.2 Lubrification

- En cas de besoin, lubrifiez les articulations du store extérieur avec une cire de paraffine ou de l'huile au téflon ou au silicone.

8.3 Contrôle



AVERTISSEMENT !

Ne faites pas fonctionner l'auvent si des réglages ou des réparations sont nécessaires.

Si vous constatez des dommages, veuillez vous adresser à un de nos partenaires de service présent dans votre pays (voir adresses au dos du présent manuel).

- Vérifiez fréquemment que l'auvent n'est pas déséquilibré, ne présente pas de signes d'usure ou de dommage sur les câbles et autres pièces essentielles.
- Contrôlez régulièrement l'auvent :
 - Le tissu est-il intact ?
 - Les bras et l'avant sont-ils intacts et sans traces d'usure ?
 - L'auvent ferme-t-il correctement ?

8.4 Resserrage des vis de l'articulation (fig. 9, page 5)

Les vis de l'articulation doivent être resserrées après les premières sollicitations :

- Après les premières vacances au cours desquelles le store extérieur a été utilisé
- Après 20 000 km ou six mois après le montage du store extérieur (selon ce qui se produit en premier)

Les vis de l'articulation doivent par ailleurs être contrôlées lors de l'inspection du véhicule effectuée régulièrement.

Adressez-vous à votre partenaire de service pour le resserrage des vis.

Consigne pour l'entretien :



ATTENTION

Les bras du store extérieur ne doivent pas subir de charges afin que le couple de serrage des vis soit correct.

- Soulevez légèrement la barre frontale pour que les articulations ne supportent pas de charge.
- Resserrez les deux vis centrales à 20 – 22 Nm.
- Resserrez les deux vis inférieures à 16 – 18 Nm.

8.5 Réparer de petits trous dans le tissu

Vous pouvez réparer vous-même de petits trous dans le tissu ou les endroits où le revêtement se défait :

- Avec un chiffon en coton, étalez un peu de liquide de réparation au vinyle (n° d'art. 860020001801429, disponible auprès de votre partenaire de service) autour de l'endroit endommagé.
- ✓ Le liquide de réparation au vinyle corrode le revêtement. En séchant, le revêtement referme le trou.
- Attendez que l'endroit soit sec avant de replier l'auvent.

9 Garantie

Le délai légal de garantie s'applique. Si le produit s'avérait défectueux, veuillez vous adresser à la filiale du fabricant située dans votre pays (voir adresses au verso du présent manuel) ou à votre revendeur spécialisé.

Veuillez y joindre les documents suivants pour la gestion des réparations et de la garantie :

- une copie de la facture avec la date d'achat,
- le motif de la réclamation ou une description du dysfonctionnement.

10 Elimination

- Jetez les emballages dans les conteneurs de déchets recyclables prévus à cet effet.



Lorsque vous mettez votre produit définitivement hors service, informez-vous auprès du centre de recyclage le plus proche ou auprès de votre revendeur spécialisé sur les prescriptions relatives au retraitement des déchets.



Protégez l'environnement !

Les piles et les batteries usagées ne sont pas des déchets ménagers.





Rapportez les piles défectueuses ou les batteries usagées à votre revendeur ou à un centre de collecte.

- Dépannage

**REMARQUE**

Si vous ne pouvez pas réparer les dommages à l'aide du tableau suivant, veuillez vous adresser à un de nos partenaires de service présent dans votre pays (voir adresses au dos du présent manuel).

Dysfonctionnement	Cause possible	Solution proposée
L'auvent ne se replie pas automatiquement par vent fort.	Les piles du capteur de vent sont vides.	Changez les piles, voir chapitre « Remplacement des piles du capteur de vent », page 63.
	Le capteur de vent n'est pas correctement réglé.	Adressez-vous au partenaire de service après-vente présent dans votre pays.
L'auvent se replie automatiquement en cas de vent léger.	Le capteur de vent n'est pas correctement réglé.	Adressez-vous au partenaire de service après-vente présent dans votre pays.
L'auvent se replie automatiquement au bout de 30 minutes, même s'il n'y a pas de vent.	Les piles du capteur de vent sont presque vides. La DEL du capteur de vent est allumée en permanence (fig. 6 D, page 3).	Changez les piles, voir chapitre « Remplacement des piles du capteur de vent », page 63.
L'auvent se replie automatiquement au bout de 60 minutes, même s'il n'y a pas de vent.	Le capteur de vent est absent ou il n'est pas correctement placé sur l'embase.	Poussez le capteur de vent sur l'embase jusqu'à ce qu'il s'enclenche.
	Les piles du capteur de vent sont vides.	Changez les piles, voir chapitre « Remplacement des piles du capteur de vent », page 63.
	Le capteur de vent est défectueux.	Faites remplacer le capteur de vent. Adressez-vous au partenaire de service après-vente présent dans votre pays.
L'auvent se replie automatiquement au bout de 60 minutes, même s'il n'y a pas de vent et que le capteur de vent fonctionne parfaitement.	Un autre capteur qui n'est plus monté ou présent est connecté à l'entraînement de l'auvent.	Programmez de nouveau le capteur de vent (voir chapitre « Nouvelle programmation du capteur de vent », page 67, étape 1 – 3).

Dysfonctionnement	Cause possible	Solution proposée
Le moteur ne réagit pas à la télécommande.	La temporisation de mise en marche est activée. Si l'auvent a été replié automatiquement par le capteur de vent, il ne peut être déplié qu'au bout de 30 secondes.	Attendez pendant ce temps ou éteignez puis rallumez l'alimentation électrique de l'auvent pour contourner la temporisation de mise en marche. Ne dépliez de nouveau l'auvent que lorsqu'il n'y a plus de vent.
	La pile de la télécommande est usagée.	Appuyez brièvement sur l'une des deux touches  ou  . Si la DEL de la télécommande ne s'allume pas, la pile est déchargée. Changez la pile, voir chapitre « Remplacement de la pile de la télécommande », page 63.
	La télécommande n'est pas ou n'est plus correctement réglée sur le moteur.	Réinitialisez le moteur et la télécommande, voir chapitre « Réinitialisation du moteur et de la télécommande », page 68.
	Pas de tension d'alimentation.	Vérifiez les branchements électriques.
	Le moteur est défectueux.	Repliez l'auvent manuellement, voir chapitre « Replier manuellement l'auvent en cas d'urgence », page 64, et adressez-vous au partenaire de service après-vente présent dans votre pays.
L'auvent se déplace dans le mauvais sens après une pression sur l'une des deux touches  ou  .	La télécommande n'est pas correctement réglée.	Réinitialisez le moteur et la télécommande, voir chapitre « Réinitialisation du moteur et de la télécommande », page 68.
L'auvent ne se déplie pas complètement ou se déplie trop loin (le tissu ne reste pas tendu).	La position finale n'est pas correctement réglée.	Régalez de nouveau la position finale, voir chapitre « Nouveau réglage de la position finale », page 65.
L'auvent ne se replie pas complètement, ou le rail de guidage bouge légèrement après le retrait de l'auvent.	Le moteur et la télécommande ne sont plus synchronisés.	Réinitialisez le moteur et la télécommande, voir chapitre « Réinitialisation du moteur et de la télécommande », page 68.

11 Caractéristiques techniques

11.1 Données électriques

	PR4500
Valeurs nominales du moteur	
Tension :	12 V $\overline{=}$ (11 – 15 V)
Courant nominal :	3,7 A
Puissance nominale :	44,4 W
Couple :	12 Nm
Vitesse :	17 tr/min
Durée nominale de fonctionnement :	5 min/heure

11.2 Données mécaniques

	PR4500		
Largeur :	260 cm	312 cm	369 cm
Avancée :	175 cm	225 cm	250 cm
Poids :	31 kg	31 kg	33,8 kg

	PR4500		
Largeur :	404 cm	477 cm	504 cm
Avancée :	250 cm	250 cm	250 cm
Poids :	37 kg	48,5 kg	50,5 kg

Contrôles/certificats





¡ADVERTENCIA!

- Debe leerse y comprenderse este manual antes de utilizar, ajustar, limpiar o realizar el mantenimiento del producto. Esta unidad debe instalarla un técnico de servicio cualificado. Una instalación incorrecta puede provocar lesiones graves. La modificación de este producto puede resultar extremadamente peligrosa, y podría provocar lesiones o daños materiales.
- Estas instrucciones deben guardarse junto con la unidad. El propietario debe leerlas atentamente.

Índice

1	Aclaración de los símbolos	78
2	Instrucciones de seguridad importantes para la instalación	78
3	Uso adecuado	81
4	Accesorios	81
5	Descripción técnica	82
6	Manejo del toldo.	82
7	Ajuste del toldo	88
8	Limpieza y mantenimiento	94
9	Garantía legal	96
10	Gestión de residuos	96
a	Solución de averías	96
11	Datos técnicos	99

1 Aclaración de los símbolos



¡ADVERTENCIA!

Indicación de seguridad: su incumplimiento puede acarrear la muerte o graves lesiones.



¡AVISO!

Su incumplimiento puede acarrear daños materiales y perjudicar el correcto funcionamiento del producto.



NOTA

Información adicional para el manejo del producto.

- ▶ **Paso a seguir:** este símbolo le indica que debe realizar un paso. Todos los procedimientos necesarios se describen paso a paso.
- ✓ Este símbolo describe el resultado de un paso realizado.

Fig. 1 5, página 3: esta indicación hace referencia a un elemento de una figura, en este ejemplo a la “Posición 5 en la figura 1 de la página 3”.

2 Instrucciones de seguridad importantes para la instalación

Tenga en cuenta las indicaciones de seguridad y la documentación suministrada por el fabricante y el taller del vehículo.

El fabricante declina toda responsabilidad ante daños ocurridos en los siguientes casos:

- daños en el producto debido a influencias mecánicas y sobretensiones
- modificaciones realizadas en el producto sin el expreso consentimiento del fabricante
- utilización del aparato para fines distintos a los descritos en las instrucciones

Tenga en cuenta las siguientes indicaciones:**¡ADVERTENCIA!**

- Evite que se acumule agua o nieve sobre la lona. De lo contrario, el toldo podría dañarse o los brazos del toldo podrían partirse y ocasionar lesiones graves o la muerte.
- **No** abra el toldo durante la conducción.
- **No** abra el toldo cuando sople un viento fuerte o nieve abundantemente.
- Si se esperan fuertes vientos, lluvia intensa o nieve, pliegue el toldo.
- **No** se acerque al toldo
 - si lo ha dejado abierto y hace mucho viento,
 - si se ha acumulado agua encima,
 - si se ha acumulado nieve encima,
 - si hay escombros pesados en la lona.El toldo podría moverse repentinamente, desestabilizarse y doblarse o venirse abajo.
- No deje sin vigilancia el toldo abierto. Cierre el toldo antes de irse del lugar donde se encuentra.
- No use el toldo si éste o el cable de conexión presentan daños visibles. Haga que los daños siempre sean reparados por un socio de servicio en el país correspondiente (las direcciones aparecen en el dorso de las instrucciones).
- No use el toldo si el sensor de viento no funciona.
- Antes de empezar a conducir, compruebe que el toldo esté totalmente cerrado. Nunca mueva el vehículo con el toldo abierto.
- **No** conduzca el vehículo si la lona del toldo está dañada o rasgada, incluso aunque el toldo esté plegado. La lona del toldo mantiene los brazos en su sitio. Si la lona se rasga mientras conduce, el toldo podría desplegarse de golpe. Ello podría provocar lesiones graves. Asegure el toldo de forma que no pueda desplegarse de golpe inesperadamente durante el viaje.
- Si el cable de conexión del toldo está dañado, debe ser reemplazado por un especialista.
- Interrumpa la alimentación de tensión con el interruptor externo de encendido y apagado antes de limpiar el toldo o el vehículo en la zona del toldo.

- Mantenga una distancia de seguridad respecto al toldo cuando haya alguna barbacoa o fuego cerca. La lona podría sufrir daños a causa del calor o podría prenderse.
- Las personas (incluidos los niños) que, debido a sus capacidades físicas, sensoriales o mentales, a su falta de experiencia o a desconocimiento, no pueden utilizar el producto de forma segura, no tienen permitido utilizar este producto sin la vigilancia y las instrucciones de una persona sobre la que recae tal responsabilidad.
- **¡Los aparatos eléctricos no son juguetes!**
Mantenga y utilice el mando a distancia fuera del alcance de los niños. Evite que los niños jueguen con el interruptor de pared (accesorio).
- Controle a los niños para asegurarse de que no jueguen con el aparato.



¡AVISO!

- Aparque la caravana o autocaravana de modo que no puedan caer ramas, hojas o semejantes sobre la lona. Cuando se acciona el sensor de viento al detectar un viento fuerte, el toldo se cierra automáticamente y si hay algo sobre él puede resultar dañado.
- Los bordes de la lona del toldo no deben colgar y deben estar siempre tensos. Si la lona cuelga, podría rozar los brazos del toldo y sufrir daños.
Si la lona cuelga cuando el toldo está completamente desplegado, reajuste su límite exterior.
En toldos grandes, la lona puede hundirse algo en el centro.
- Antes de cerrar el toldo, limpie la lona de ramas, hojas, etc., de otro modo el toldo podría dañarse.
- No deje que se acumulen desechos en el toldo para evitar que se desgaste, se manche o se enmohezca.
- No pliegue el toldo si está húmedo, o sólo cuando sea necesario por razones de seguridad. En ese caso, vuelva a desplegarlo lo antes posible y déjelo secar. De lo contrario, el toldo se enmohecerá, decolorará o manchará.
- Nunca doble los brazos del toldo ni el protector para dejar escurrir agua del toldo. El toldo podría torcerse y su funcionamiento se vería afectado.

- No cuelgue objetos del toldo, ni de la protección delantera ni de los brazos del toldo.
- No utilice aerosoles (insecticidas, lacas para el pelo) cerca del toldo. Ensuciarán la lona o harán que ésta pierda su efecto hidrófobo.
- No supere un tiempo de servicio nominal de 5 min/hora.
- Si después de haber montado el toldo no queda suficiente espacio libre por encima de la puerta, ésta deberá permanecer cerrada mientras se despliega o recoge el toldo para evitar que los brazos o el listón delantero rocen con la puerta.
El espacio libre necesario depende del tipo de puerta (ancho, puerta de bisagras, puerta corredera...) y del ángulo de inclinación ajustado.

3 Uso adecuado

El toldo PerfectRoof tipo PR4500 es adecuado para su instalación en caravanas y autocaravanas.

El toldo sólo debe utilizarse cuando el vehículo está detenido.

4 Accesorios

Disponibles como accesorio (no incluidos en el volumen de entrega):

Denominación	Número de artículo
Dometic Light LK120 Iluminación LED con control remoto para montaje en los brazos del toldo	9106504018
Interruptor de pared	9108690753
Weather Kit (Kit para las diferentes condiciones climáticas)	9103500743

5 Descripción técnica

PerfectRoof PR4500 es un toldo sin soportes. Con el mando a distancia puede abrirse y cerrarse eléctricamente.

Gracias al sensor de viento integrado, se cerrará automáticamente en caso de vientos fuertes. Si el toldo se cierra automáticamente, sólo puede volver a abrirse después de transcurridos 30 segundos.

Las lluvias ligeras pueden escurrir fácilmente, ya que uno de los lados del toldo abierto cuelga un poco más bajo (fig. **1**, página 2).

Elementos de control del mando a distancia (fig. **2**, página 2)

Pos.	Denominación
1	Cierre del toldo
2	Parada
3	Apertura del toldo
4	LED de funcionamiento

6 Manejo del toldo

Tenga en cuenta las indicaciones de seguridad mencionadas en capítulo “Instrucciones de seguridad importantes para la instalación” en la página 78.



NOTA

El funcionamiento del control remoto puede verse afectado por radiointerferencias si otro aparato utiliza la misma frecuencia en sus proximidades.

6.1 Indicaciones para el lugar del vehículo

Cuando configure el vehículo, tenga en cuenta las indicaciones siguientes para evitar lesiones y daños materiales:



¡AVISO!

- Aparque el vehículo de modo que no puedan caer ramas, hojas u objetos semejantes sobre la lona. Cuando se acciona el sensor de viento al detectar un viento fuerte, el toldo se cierra automáticamente y si hay algo sobre él puede resultar dañado.
- No deje que se acumulen desechos en el toldo para evitar que se desgaste, se manche o se enmohezca.

6.2 Apertura del toldo



¡ADVERTENCIA! Peligro de ocasionar daños materiales

Mantenga espacio suficiente con respecto a otros objetos o vehículos. Después de abrir el toldo, debe haber alrededor un espacio mínimo de 40 cm con respecto a otros objetos o vehículos.

► Pulse brevemente la tecla .

✓ El toldo se abre hasta el tope.



NOTA

Si no desea desplegar completamente el toldo, pulse brevemente la tecla  cuando el toldo esté parado. De este modo, el toldo se moverá a la posición intermedia programada (véase capítulo “Programar la posición intermedia del toldo” en la página 89).



¡AVISO! Tenga en cuenta el peligro

Asegúrese de que los bordes de la lona están tensos y no cuelgan. Si la lona cuelga, podría rozar los brazos del toldo y sufrir daños.

Si la lona cuelga cuando el toldo está completamente desplegado, reajuste su límite exterior.

En toldos grandes, la lona puede hundirse algo en el centro.

6.3 Cierre del toldo



¡AVISO! Peligro de ocasionar daños materiales

- Antes de cerrar el toldo, limpie la lona de ramas, hojas, etc., pues de otro modo podría resultar dañado.
- No deje que se acumulen desechos en el toldo para evitar que se desgaste, se manche o se enmohezca.
- Cuando cierre el toldo, preste atención a que no se pille ninguna rama u otros objetos.

- Limpie la suciedad (ramas, hojas o similares) que haya en la lona.
- Pulse brevemente la tecla .
- ✓ El toldo se cierra.
- Asegúrese de que el toldo esté completamente cerrado antes de comenzar a conducir. La protección delantera debe estar muy cerca del bastidor.



¡AVISO! Peligro de ocasionar daños materiales

Si el toldo se ha cerrado mientras estaba mojado, ábralo nuevamente en cuanto sea posible y deje que se seque. Si la lona húmeda permanece enrollada durante un período prolongado se enmohecerá y podría desteñirse.

6.4 Comprobación del sensor de viento



¡ADVERTENCIA!

- El sensor de viento es un componente importante para la seguridad. Si el sensor de viento no funciona, podrían producirse lesiones graves o la muerte así como daños graves en el vehículo.
- Pruebe el sensor de viento antes de cada viaje y a intervalos regulares.
- No modifique ningún ajuste del sensor de viento. Un cambio en los ajustes de fábrica podría hacer que el sensor de viento deje de funcionar y que a causa de esto se produzcan lesiones graves o la muerte así como daños graves en el vehículo.



NOTA

Si modifica los ajustes de fábrica, la garantía perderá su validez.

El sensor de viento se prueba del siguiente modo:

- ▶ Pulse brevemente la tecla .
- ✓ El toldo se abre hasta el tope.
- ▶ Mueva el listón delantero (fig. **4** 1, página 2) varias veces durante 8 segundos entre 75 y 100 mm hacia adelante y hacia atrás para simular las vibraciones producidas por el viento.
- ✓ El toldo se cierra automáticamente por completo.

Si el toldo no se pliega automáticamente

- ▶ Compruebe la carga de la pila del sensor de viento y, si es necesario, cámbiela; véase capítulo “Sustitución de pilas del sensor de viento” en la página 86.
- ▶ Vuelva a comprobar el sensor de viento.
- ▶ Si el sensor de viento no funciona y el toldo no se pliega automáticamente, vuelva a programarlo; véase capítulo “Nueva programación del sensor de viento” en la página 90.
- ▶ Vuelva a comprobar el sensor de viento.
- ▶ Si el sensor de viento no funciona después de reprogramarlo, póngase en contacto con el servicio técnico.

6.5 Sustitución de pila del mando a distancia



NOTA

Si el LED del mando a distancia **no** se enciende después de pulsar una tecla, significa que la pila del mando a distancia está descargada.

- Afloje el tornillo (fig. **3** 2, página 2) situado en la parte posterior del mando a distancia.
- Abra la caja del mando a distancia.
- Extraiga la pila usada de su compartimento.
- Coloque en el compartimento una nueva pila tipo CR2430 (3 V) con el polo positivo hacia arriba.
- Arme nuevamente el mando a distancia.



¡Proteja el medio ambiente!

Las baterías y pilas no son basura doméstica.

Entregue las baterías defectuosas o las pilas vacías en un establecimiento o depositelas en un contenedor especializado.

6.6 Sustitución de pilas del sensor de viento



NOTA

Cuando se están acabando las pilas del sensor de viento, el toldo se pliega automáticamente al cabo de 30 minutos aunque no haga viento.

- Abra el toldo si está cerrado.
- Deslice hacia la izquierda el sensor de viento (fig. **5** 1, página 3) situado en la parte interior de la protección delantera y retírelo.
- Desbloquee el elemento del sensor con un destornillador (fig. **6** A, página 3).
- Retire el elemento del sensor de la carcasa (fig. **6** B, página 3).



NOTA

No utilice pilas recargables.

- Cambie las pilas gastadas por pilas nuevas alcalinas AAA o LR03 (1,5 V) (fig. **6** C, página 3). Asegúrese de insertarlas con la polaridad correcta.

- ✓ Tras insertar correctamente las pilas, el LED (1) se enciende durante aproximadamente 1 segundo (fig. 6 D, página 3).

Si el LED no se enciende, saque las pilas y vuelva a insertarlas correctamente (fig. 6 C, página 3).



¡Proteja el medio ambiente!

Las baterías y pilas no son basura doméstica.

Entregue las baterías defectuosas o las pilas vacías en un establecimiento o deposítelas en un contenedor especializado.

6.7 Cierre manual del toldo en caso de emergencia

Si el toldo está dañado, el motor está averiado o no hay tensión de alimentación, el toldo puede cerrarse manualmente.

Para ello necesitará las siguientes herramientas:

- destornillador
- 10 mm, llave de boca o poligonal.



¡ADVERTENCIA!

Desconecte el toldo del suministro eléctrico antes de empezar el proceso. De lo contrario, el toldo podría empezar a funcionar de repente. El motor del toldo podría girar el eje hexagonal haciendo que la herramienta gire de forma incontrolada, lo que podría ocasionar lesiones graves o causar daños considerables al vehículo.

- Con un destornillador extraiga el tornillo (fig. 7 2, página 4) y retire la tapa (fig. 7 1, página 4).
- Gire el eje hexagonal (fig. 8 1, página 4) con una llave de boca o poligonal de 10 mm en el sentido contrario a las agujas del reloj hasta que el toldo esté totalmente retraído.



NOTA

- Según su fabricación, puede que el toldo no pueda cerrarse de modo manual hasta el mismo punto que de modo eléctrico. Queda una ranura entre el listón delantero y la carcasa. Esto no afecta la seguridad.
- Si el toldo ha sido cerrado manualmente, no coincidirán los ajustes. El toldo debe ajustarse nuevamente después de la reparación, véase capítulo “Reinicio del motor y del mando a distancia” en la página 91.





- Coloque la tapa izquierda.
- Póngase en contacto con el socio de servicio del país correspondiente para hacer reparar el toldo.

7 Ajuste del toldo

7.1 Nuevo ajuste de posición final

La posición final del toldo viene ajustada óptimamente de fábrica. Con el tiempo, puede que la posición final deje de ser correcta. En ese caso, el toldo ya no se abre por completo o lo suficiente, de modo que la tela se comba.

Haga lo siguiente para ajustar nuevamente la posición final:

- Pulse brevemente la tecla .
- ✓ El toldo se abre hasta el tope.
- Pulse simultáneamente las teclas  y  durante unos 6 segundos.
- ✓ El toldo se mueve ligeramente dos veces, indicando que está en el modo de ajuste.
- Pulse y mantenga pulsada la tecla  o  hasta que el toldo se mueva al límite exterior correcto.

La tela debería reposar suelta en los brazos. Una vez abierto el toldo, un impulso de apertura se encarga de tensar correctamente la tela.

- Pulse la tecla  durante aproximadamente 3 segundos.
- ✓ El toldo se mueve brevemente dos veces para confirmar el nuevo ajuste.





**NOTA**

Si el toldo no se mueve brevemente dos veces, tendrá que reiniciar el motor y el mando a distancia; véase capítulo “Reinicio del motor y del mando a distancia” en la página 91.

7.2 Programar la posición intermedia del toldo

Puede programarse un límite intermedio para abrir el toldo hasta una posición personalizada entre el límite exterior y la posición de plegado.

Programa la posición intermedia de la forma siguiente:

- Pulse brevemente la tecla  o .
- ✓ El toldo se desplaza a la posición seleccionada.
- Cuando el toldo alcance la posición deseada, pulse brevemente la tecla  para detenerlo.
- Pulse la tecla  durante aproximadamente 6 segundos.
- ✓ El toldo se mueve ligeramente dos veces, indicando que ha reconocido la posición intermedia.

**NOTA**

Si desea una posición intermedia diferente, repita los pasos indicados anteriormente.

Comprobar la posición intermedia

- Pulse brevemente la tecla  con el toldo en cualquier posición.
- ✓ El toldo se desplaza a la posición intermedia programada.

7.3 Nueva programación del sensor de viento

El sensor de viento se ajusta de fábrica para el motor y el mando a distancia. El sensor de viento debe programarse nuevamente en los siguientes casos:

- Si el sensor de viento deja de reaccionar
- Si el sensor de viento ha sido reemplazado
- Una vez que el motor y el mando a distancia se han restablecido.
En este caso, lleve a cabo el paso 1 y después vaya directamente al paso 3.

El sensor de viento se programa nuevamente del siguiente modo:

Paso 1: Abrir la cubierta del sensor

- ▶ Pulse brevemente la tecla .
- ✓ El toldo se abre hasta el tope.



NOTA

El toldo debe estar cerrado hasta la posición final para una nueva programación correcta del sensor de viento.

- ▶ Deslice hacia la izquierda el sensor de viento (fig. **5** 1, página 3) situado en la parte interior de la protección delantera y retírelo.
- ▶ Desbloquee el elemento del sensor con un destornillador (fig. **6** A, página 3).
- ▶ Retire el elemento del sensor de la carcasa (fig. **6** B, página 3).

Paso 2: Borrar el sensor usado

- ▶ Presione durante 3 segundos el pulsador de programación (1) (fig. **3** 1, página 2) situado en la **parte trasera del control remoto**.
- ✓ El toldo se mueve brevemente dos veces.
- ▶ Pulse la tecla de programación (2) **del sensor de viento** (fig. **6** D, página 3) durante 7 segundos.
- ✓ El toldo se mueve ligeramente dos veces. Tras 6 segundos, el toldo se vuelve a mover ligeramente dos veces. Se ha borrado el sensor antiguo.

Paso 3: Programar el sensor

- ▶ Presione durante 3 segundos el pulsador de programación (1) (fig. **3** 1, página 2) situado en la **parte trasera del control remoto**.
- ▶ Pulse la tecla de programación (2) **del sensor de viento** (fig. **6** D, página 3) durante 1 segundo.
- ✓ El toldo se vuelve a mover ligeramente dos veces. Se ha conectado el sensor de viento.
- ▶ Compruebe el funcionamiento del sensor de viento, véase capítulo “Comprobación del sensor de viento” en la página 85.



NOTA

Si se repite el paso 3 se borra de nuevo la conexión entre el sensor de viento y el motor del toldo.

7.4 Reinicio del motor y del mando a distancia

El motor y el mando a distancia vienen sincronizados de fábrica entre sí. El motor y el mando a distancia deben reiniciarse en los siguientes casos:

- Si el toldo deja de reaccionar a los comandos del mando a distancia
- Después de cambiar el motor

Paso 1: Comprobación de la pila del mando a distancia

- ▶ Controle que la pila del mando a distancia no esté agotada: pulse para ello una tecla del mando a distancia.
- ✓ El LED en el mando a distancia se enciende brevemente.
Si el LED no se enciende, la pila está agotada. Cambie la pila, véase capítulo “Sustitución de pila del mando a distancia” en la página 86.

Paso 2: Comprobación de funcionamiento del motor y del mando a distancia

- ▶ Compruebe si el motor y el mando a distancia funcionan: Pulse para ello brevemente la tecla .
- ✓ El toldo se abre hasta el tope.
Si el toldo no responde, no se despliega hasta donde debiera o se despliega demasiado (la lona no está tensa) o se para al soltar la tecla, continúe con el paso 3.

Paso 3: Cambiar al modo de programación

- ▶ **Desconecte** la alimentación de tensión del toldo y espere 10 segundos.
- ▶ **Vuelva a conectar** la alimentación de tensión del toldo y espere 10 segundos.
- ▶ **Vuelva a desconectar** la alimentación de tensión del toldo y espere 10 segundos.
- ▶ **Vuelva a conectar** la tensión de alimentación.
- ✓ El toldo se pliega ligeramente.



NOTA

Si no pudiera cambiar al modo de programación de la forma descrita más arriba, probablemente ya se encontrará en el modo de programación. Continúe directamente con el paso 4 “Control de dirección de rotación del motor”.

- ▶ Pulse la tecla de programación (fig. **3** 1, página 2) situada en la parte posterior del mando a distancia y manténgala presionada.
- ✓ El toldo se mueve brevemente dos veces. Después de 6 segundos, el toldo vuelve a moverse brevemente dos veces.

Si el toldo no se mueve brevemente dos veces y después de 6 segundos no vuelve a moverse brevemente dos veces según lo descrito, repita el paso 3 desde el principio.

Si el toldo responde como se ha descrito, suelte la tecla de programación. Continúe con los pasos de 4 a 6.



NOTA

En este punto todos los controles anteriores (mando a distancia, sensor de viento, sensor de sol, etc.) se borrarán de la memoria del motor.





Paso 4: Control de dirección de rotación del motor





NOTA

No intente programar otras funciones si la dirección de giro del motor es incorrecta. Concluya el procedimiento hasta el paso 6 y empiece de nuevo a partir del paso 3.

- ▶ Pulse al mismo tiempo las teclas  y  hasta que el toldo se abra y vuelva a cerrar brevemente.

- Pulse brevemente la tecla  (abrir) o  (cerrar) para asegurarse de que la dirección de rotación del motor es correcta y de que el toldo se mueve en sentido correcto.
- Si el toldo se mueve en sentido incorrecto:
Pulse la tecla  durante aproximadamente 3 segundos.
- ✓ El toldo se abre y se cierra brevemente e indica de este modo que se ha cambiado la dirección de rotación del motor.
- Pulse brevemente la tecla  (abrir) o  (cerrar) para asegurarse de que la dirección de rotación del motor ha sido corregida y de que el toldo se mueve en sentido correcto.

Paso 5: Ajuste de posición final







- Pulse las teclas  o  hasta que el toldo se encuentre en la posición final correcta.
La tela debería reposar suelta en los brazos. Una vez abierto el toldo, un impulso de apertura se encarga de tensar correctamente la tela.



NOTA

Si presiona una tecla durante más de 3 segundos, el toldo se seguirá abriendo, incluso si suelta la tecla. Presione brevemente la tecla  para detener el toldo en la posición que desee.

Paso 6: Finalización de programación

- Pulse al mismo tiempo las teclas  y  hasta que el toldo se abra y vuelva a cerrar brevemente.
- Pulse brevemente la tecla .
- ✓ El toldo se detiene.
- Pulse nuevamente la tecla  y manténgala presionada hasta que el toldo se mueva brevemente dos veces.
- Pulse la tecla de programación (fig. **3** 1, página 2) situada en la parte posterior del mando a distancia.
- ✓ El toldo se mueve brevemente dos veces para indicar que ha concluido la programación. Ahora puede volver a cerrarse y abrirse pulsando **brevemente** las teclas  y .
- Programe nuevamente el sensor de viento, véase capítulo “Nueva programación del sensor de viento” en la página 90.

- ▶ Compruebe el funcionamiento del toldo, véase capítulo “Cierre del toldo” en la página 84 y capítulo “Apertura del toldo” en la página 83.

8 Limpieza y mantenimiento

8.1 Limpieza



¡ADVERTENCIA!

Desconecte el toldo de la red eléctrica antes de proceder a su limpieza.



¡AVISO! Peligro de ocasionar daños materiales

- **Nunca** limpie el toldo con un limpiador de alta presión.
- No emplee productos de limpieza corrosivos ni objetos duros, ya que pueden deteriorar el producto.
- Nunca limpie el mando a distancia colocándolo debajo de agua corriente ni sumergiéndolo en agua jabonosa.

- ▶ Retire cualquier desecho (ramas, hojas o similares) depositadas en la lona del toldo para evitar que se desgaste, se manche o se enmohezca. Además la lona podría dañarse cuando el toldo está plegado.
- ▶ Limpie periódicamente la lona del toldo para eliminar el polvo y la suciedad:
 - Para este fin, utilice 30 g de detergente y 30 g de lejía disueltos en 10 litros de agua.
 - Enjabone la lona con esta solución de limpieza y déjela actuar durante cinco minutos.
 - Enjuague minuciosamente con agua clara.
Asegúrese de haber eliminado por completo la solución de limpieza con la lejía. De otro modo, la lona podría dañarse.
 - Deje que la lona se seque.
- ▶ Limpie el mando a distancia con un paño húmedo cuando sea necesario.

8.2 Lubricación

- ▶ Si es necesario, lubrique las juntas del toldo con cera de parafina, aceite de teflón o aceite de silicona.

8.3 Controles



¡ADVERTENCIA!

No use el toldo si son necesarios ajustes o reparaciones. Si detecta algún daño, póngase en contacto con el servicio técnico de su país (puede consultar las direcciones al final del manual).

- Compruebe periódicamente que el toldo no esté desequilibrado ni presente signos de desgaste o daños en cables u otras piezas importantes.
- Controle el toldo a intervalos regulares:
 - ¿Está intacta la lona?
 - ¿Están intactos los brazos y la protección delantera y no presentan señales de desgaste?
 - ¿El toldo se cierra correctamente?

8.4 Apriete los tornillos de las articulaciones de hombro (fig. 9, página 5)

Los tornillos de las articulaciones se deben volver a apretar después de haber sido sometidas a las primeras solicitudes:

- después de las primeras vacaciones en que se utilice el toldo
- después de recorrer 20.000 km o pasados seis meses del montaje del toldo (dependiendo del caso que se dé primero)

Además, deben controlarse los tornillos de las articulaciones en las inspecciones regulares del vehículo.

Diríjase a su socio de servicio para las tareas de apriete de tornillos.

Indicación para el servicio:



¡ATENCIÓN!

Los brazos del toldo no deben estar sometidos a solicitudes para no falsear el par de apriete de los tornillos.

- Alce ligeramente el listón delantero para que las articulaciones no queden sometidas a sollicitación.
- Apriete los dos tornillos centrales a 20 – 22 Nm.
- Apriete los dos tornillos centrales a 16 – 18 Nm.

8.5 Remiendo de pequeños agujeros en la lona

Usted puede remendar por sí mismo pequeños agujeros en la lona o puntos en los que se desprenda el recubrimiento:

- Utilice un trapo de algodón para frotar alrededor del punto dañado un poco de remiendo de vinilo líquido (art. n° 860020001801429, disponible a través de su socio de servicio).
- ✓ El parche líquido de vinilo desprende el recubrimiento. Al secarse, el recubrimiento cierra el agujero.
- Antes de volver a cerrar el toldo, espere a que el punto esté seco.

9 Garantía legal

Rige el plazo de garantía legal. Si el producto presenta algún defecto, diríjase a la sucursal del fabricante de su país (ver direcciones en el dorso de estas instrucciones) o a su establecimiento especializado.

Para la tramitación de la reparación y de la garantía debe enviar también los siguientes documentos:

- una copia de la factura con fecha de compra,
- el motivo de la reclamación o una descripción de la avería.

10 Gestión de residuos

- Deseche el material de embalaje en el contenedor de reciclaje correspondiente.



Cuando vaya a desechar definitivamente el producto, infórmese en el centro de reciclaje más cercano o en un comercio especializado sobre las normas pertinentes de eliminación de materiales.



¡Proteja el medio ambiente!

Las baterías y pilas no son basura doméstica.





Entregue las baterías defectuosas o las pilas vacías en un establecimiento o depositélas en un contenedor especializado.

- Solución de averías

**NOTA**

Si las averías no se pueden solucionar con ayuda de la tabla siguiente, póngase en contacto con el socio de servicio del país correspondiente (las direcciones aparecen en el dorso de las instrucciones).

Avería	Posible causa	Propuesta de solución
El toldo no se cierra automáticamente cuando hay vientos fuertes.	Las pilas del sensor de viento están agotadas.	Reemplace las pilas, véase capítulo "Sustitución de pilas del sensor de viento" en la página 86.
	El sensor de viento no está correctamente ajustado.	Póngase en contacto con el socio de servicio en el país correspondiente.
El toldo se pliega automáticamente cuando hay un ligero viento.	El sensor de viento no está correctamente ajustado.	Póngase en contacto con el socio de servicio en el país correspondiente.
El toldo se cierra automáticamente después de 30 minutos aunque no haya viento.	Las pilas del sensor de viento están casi agotadas.	Reemplace las pilas, véase capítulo "Sustitución de pilas del sensor de viento" en la página 86.
	El LED del sensor de viento permanece encendido todo el tiempo (fig. 6 D, página 3).	
El toldo se cierra automáticamente después de 60 minutos aunque no haya viento.	El sensor de viento falta o no está correctamente insertado en la base	Deslice el sensor de viento sobre la base hasta que quede encajado.
	Las pilas del sensor de viento están agotadas.	Reemplace las pilas, véase capítulo "Sustitución de pilas del sensor de viento" en la página 86.
	El sensor de viento está averiado.	Haga reemplazar el sensor de viento. Póngase en contacto con el socio de servicio en el país correspondiente.
El toldo se pliega automáticamente a los 60 minutos aunque no haya viento y el sensor de viento funcione perfectamente.	Otro sensor, que no está montado en este momento, está conectado al accionamiento del toldo.	Programe de nuevo el sensor de viento (véase capítulo "Nueva programación del sensor de viento" en la página 90, pasos 1 – 3).

Avería	Posible causa	Propuesta de solución
El motor no responde al mando a distancia.	<p>Está activado el retardo de encendido.</p> <p>Si el sensor de viento cierra automáticamente el toldo, sólo puede volver a abrirse después de transcurridos 30 segundos.</p> <hr/> <p>La pila del mando a distancia está agotada.</p> <hr/> <p>El mando a distancia no está sincronizado correctamente con el motor.</p> <hr/> <p>No hay tensión de alimentación.</p> <hr/> <p>El motor está averiado.</p>	<p>Espere a que transcurra este tiempo o desconecte y vuelva a conectar la tensión de alimentación del toldo para evitar el retardo de encendido. Recoja el toldo cuando no haga mucho viento.</p> <hr/> <p>Pulse brevemente una de las dos teclas  o . Si el LED del mando a distancia no se enciende, la pila está agotada.</p> <p>Sustituya la pila, véase capítulo "Sustitución de pila del mando a distancia" en la página 86.</p> <hr/> <p>Reinicie el motor y el mando a distancia, véase capítulo "Reinicio del motor y del mando a distancia" en la página 91.</p> <hr/> <p>Compruebe las conexiones eléctricas.</p> <hr/> <p>Cierre el toldo manualmente, consulte capítulo "Cierre manual del toldo en caso de emergencia" en la página 87 y póngase en contacto con el socio de servicio del país correspondiente.</p>
El toldo se mueve en dirección incorrecta cuando se pulsa una de las teclas  o  .	El control remoto no está ajustado correctamente.	Reinicie el motor y el mando a distancia, véase capítulo "Reinicio del motor y del mando a distancia" en la página 91.
El toldo no se despliega completamente o se despliega demasiado (la lona se hunde en los extremos).	La posición final ya no está ajustada correctamente.	Vuelva a ajustar la posición final, véase capítulo "Nuevo ajuste de posición final" en la página 88.
El toldo no se pliega completamente o el carril guía se sale ligeramente una vez que el toldo está plegado.	El motor y el mando a distancia ya no están sincronizados.	Restablezca el motor y el mando a distancia; véase capítulo "Reinicio del motor y del mando a distancia" en la página 91.

11 Datos técnicos

11.1 Datos eléctricos

	PR4500
Tipo de motor	
Tensión:	12 V ₌₌₌ (11 – 15 V)
Corriente nominal:	3,7 A
Potencia nominal:	44,4 W
Par de torsión:	12 Nm
Velocidad:	17 rpm
Tiempo de servicio nominal:	5 min/hora

11.2 Datos mecánicos

	PR4500		
Anchura:	260 cm	312 cm	369 cm
Extraído:	175 cm	225 cm	250 cm
Peso:	27,5 kg	31 kg	33,8 kg

	PR4500		
Anchura:	404 cm	477 cm	504 cm
Extraído:	250 cm	250 cm	250 cm
Peso:	37 kg	48,5 kg	50,5 kg

Inspecciones/certificados:





AVVERTENZA!

- Prima dell'uso, della regolazione, della pulizia e della manutenzione è necessario avere letto e compreso il presente manuale. Questa unità deve essere installata da un tecnico qualificato per l'assistenza. Una installazione errata può causare lesioni gravi. Modifiche a questo prodotto possono risultare estremamente pericolose e causare infortuni o danni materiali.
- Le presenti istruzioni devono essere conservate insieme all'unità. Il proprietario deve leggerle con attenzione.

Indice

1	Spiegazione dei simboli	101
2	Importanti istruzioni sulla sicurezza	101
3	Uso conforme alla destinazione.	104
4	Accessori	104
5	Descrizione tecnica	105
6	Impiego della marquise	105
7	Impostazione della marquise	111
8	Pulizia e cura	117
9	Garanzia	120
10	Smaltimento	120
à	Eliminazione dei disturbi	120
11	Specifiche tecniche	123

1 Spiegazione dei simboli

**AVVERTENZA!**

Avviso di sicurezza: la mancata osservanza di questo avviso può causare ferite gravi anche mortali.

**AVVISO!**

La mancata osservanza di questa nota può causare danni materiali e compromettere il funzionamento del prodotto.

**NOTA**

Informazioni integranti relative all'impiego del prodotto.

➤ **Modalità di intervento:** questo simbolo indica all'utente che è necessario un intervento. Le modalità di intervento necessarie saranno descritte passo dopo passo.

✓ Questo simbolo descrive il risultato di un intervento.

Fig. 1 5, pagina 3: questi dati si riferiscono ad un elemento in una figura, in questo caso alla “posizione 5 nella figura 1 a pagina 3”.

2 Importanti istruzioni sulla sicurezza

Osservare le indicazioni di sicurezza e le direttive previste dal produttore del veicolo e dagli specialisti del settore!

Il produttore non si assume nessuna responsabilità per danni nei seguenti casi:

- danni al prodotto dovuti a influenze meccaniche o a sovratensioni
- modifiche al prodotto senza esplicita autorizzazione del produttore
- impiego per altri fini rispetto a quelli descritti nel manuale di istruzioni

Osservare le seguenti indicazioni:

**AVVERTENZA!**

- Assicurarsi che non si accumuli acqua o neve sul telo. Se questo succede, la marquise può danneggiarsi o possono rompersi i bracci provocando così lesioni gravi o mortali.
- **Non** aprire la marquise durante la marcia.

- **Non** aprire la marquise in caso di forte vento o neve.
- Retrarre la marquise in presenza di forte vento, pioggia copiosa o neve.
- **Non** sostare nei pressi della marquise
 - se è stata lasciata aperta durante forte vento
 - se è presente un ristagno di acqua
 - se si è accumulata neve
 - se sul telo della marquise si trovano detriti pesanti.

La marquise potrebbe spostarsi in modo imprevedibile, diventare instabile e piegarsi o cadere.
- Non lasciare la marquise aperta senza controllarla. Retrarre la marquise prima di lasciare il proprio posteggio.
- Non usare la marquise se quest'ultima o il cavo di collegamento presentano danni visibili. Fare sempre riparare i danni da un Punto di Assistenza nel rispettivo Paese (l'indirizzo si trova sul retro del manuale di istruzioni).
- Non usare la marquise se il sensore del vento non funziona.
- Prima di mettersi in viaggio, controllare che la marquise sia completamente retratta. Non muovere mai il veicolo se la marquise è aperta.
- **Non** guidare il veicolo se il telo è danneggiato o strappato anche quando la marquise è stata retratta correttamente. I bracci della marquise sono tenuti in posizione dal telo. Se il telo si strappa durante il viaggio, la marquise potrebbe cadere improvvisamente. Questo potrebbe causare lesioni gravi. Fissare la marquise in modo che non possa tendersi improvvisamente e in modo imprevisto durante il viaggio.
- Se il cavo di collegamento della marquise è danneggiato deve essere sostituito da un esperto.
- Con l'interruttore On/Off esterno interrompere l'alimentazione di tensione prima di lavare il veicolo da soli nelle vicinanze della marquise o di lavare la marquise stessa.
- Tenere una distanza sicura dalla marquise se si sta grigliando o in presenza di fiamme libere. Il telo può essere danneggiato dal calore o prendere fuoco.

- Persone (bambini compresi) che a causa della proprie capacità fisiche, sensoriali o mentali, oppure che a causa della propria inesperienza e scarsa conoscenza non siano in grado di utilizzare il prodotto in modo sicuro, devono evitare di utilizzarlo se non in presenza e seguendo le istruzioni di una persona per loro responsabile.
- **Gli elettrodomestici non sono giocattoli!**
Impiegare e conservare il comando a distanza lontano dalla portata dei bambini. Tenere i bambini lontani dall'interruttore a parete (accessorio).
- Sorvegliare i bambini per evitare che giochino con l'apparecchio.



AVVISO!

- Disporre il proprio caravan o camper in modo che sul telo non si depositi alcun residuo di sporco (rami, foglie o simili). Se in presenza di forte vento il sensore del vento scatta, la marquise si retrae automaticamente; eventuali residui di sporco sul telo possono causare danni alla marquise.
- Le estremità del telo della marquise non devono pendere e devono essere sempre tese. Se il telo pende potrebbe strofinarsi sui bracci e venirse danneggiato.
Regolare di nuovo il limite esterno se il telo è allentato quando la marquise è completamente estesa.
Nel caso di marquise lunghe, il telo può abbassarsi al centro.
- Retrarre la marquise solamente se sul telo non vi è alcun residuo di sporco (rami, foglie o simili). In caso contrario, in fase di retrazione la marquise potrebbe essere danneggiata.
- Tenere la marquise libera da detriti per evitare fenomeni di abrasione e formazione di macchie e muffe.
- Retrarre la marquise bagnata solo in caso di sicurezza. Una volta eseguita questa operazione, aprirla il prima possibile per farla asciugare, altrimenti la marquise potrebbe ammuffirsi, scolorire o macchiarsi.
- Non piegare mai verso il basso un braccio della marquise o la mascherina per fare defluire l'acqua dalla marquise. La marquise in questo modo può piegarsi e il suo funzionamento può venire compromesso.
- Non appendere oggetti alla marquise, né sulla mascherina anteriore né sui bracci.

- Non utilizzare spray (ad es. spray insetticida, lacca per capelli) in prossimità della marquise. Il telo viene in questo modo sporcato o l'effetto imperlante del telo potrebbe andare perso.
- Non superare la durata di funzionamento nominale di 5 min/ora.
- Se dopo il montaggio della veranda non rimane spazio libero sufficiente sopra la porta, quest'ultima deve rimanere chiusa quando la veranda viene retratta o estratta per impedire che la porta entri in contatto con i bracci e il listello anteriore. Lo spazio libero necessario dipende dal tipo di porta (larghezza della porta, porta a vento, porta scorrevole) nonché dall'angolo di inclinazione regolato sulla veranda.

3 Uso conforme alla destinazione

La Marquise PerfectRoof tipo PR4500 è adatta per essere installata in camper o caravan.

La marquise può essere utilizzata solamente a veicolo fermo.

4 Accessori

Disponibile come accessorio (non in dotazione):

Denominazione	Numero articolo
Dometic Light LK120 Illuminazione a LED con comando a distanza per il montaggio sui bracci della marquise	9106504018
Interruttore a parete	9108690753
Weather Kit	9103500743

5 Descrizione tecnica

PerfectRoof PR4500 è una marquise senza supporto. Con il comando a distanza è possibile retrarla ed estrarla elettricamente.

Grazie al sensore del vento integrato, in caso di forte vento viene retratta automaticamente. Se la marquise è stata retratta automaticamente, solo dopo 30 secondi può essere di nuovo estratta.

La pioggia leggera può defluire agevolmente, poiché la marquise in posizione estratta pende leggermente più in basso (fig. **1**, pagina 2).

Elementi di comando del comando a distanza (fig. **2, pagina 2)**

Pos.	Denominazione
1	Retrazione della marquise
2	Arresto
3	Estrazione della marquise
4	LED di funzionamento

6 Impiego della marquise

Osservare anche le indicazioni di sicurezza al capitolo “Importanti istruzioni sulla sicurezza” a pagina 101.



NOTA

Il funzionamento del comando a distanza può essere compromesso da radiodisturbi se un altro apparecchio nelle vicinanze utilizza la stessa frequenza.

6.1 Indicazioni sulla posizione del veicolo

Per evitare lesioni o danni, durante l'impostazione del veicolo osservare quanto segue:



AVVISO!

- Disporre il veicolo in modo che sul telo non si depositi alcun residuo di sporco (rami, foglie o simili). Se in presenza di forte vento il sensore del vento scatta, la marquise si retrae automaticamente; eventuali residui di sporco sul telo possono causare danni alla marquise.
- Tenere la marquise libera da detriti per evitare fenomeni di abrasione e formazione di macchie e muffe.

6.2 Estrazione della marquise



AVVERTENZA! Rischio di lesioni!

Mantenere una distanza adeguata dagli oggetti o da altri veicoli. Dopo essere stata estratta, fra la marquise e gli altri oggetti o veicoli, deve esserci una distanza minima di almeno 40 cm.

- ▶ Premere brevemente il tasto .
- ✓ La marquise viene estratta fino all'arresto.



NOTA

Se non desiderate estendere la marquise completamente, premere brevemente il tasto  se la marquise è ferma. Questo porterà la marquise nella posizione intermedia programmata (vedi capitolo "Programmazione della posizione intermedia della marquise" a pagina 112).



AVVISO! Fare attenzione a non causare danni

Assicurarsi che le estremità del telo siano tese e non pendano. Se il telo pende potrebbe strofinarsi sui bracci e venirne danneggiato. Regolare di nuovo il limite esterno se il telo pende quando la marquise è completamente estesa. Nel caso di marquise lunghe il telo può abbassarsi al centro.

6.3 Retrazione della marquise

**AVVISO! Pericolo di danni!**

- Retrarre la marquise solamente se sul telo non vi è alcun residuo di sporco (rami, foglie o simili). In caso contrario in fase di retrazione, la marquise potrebbe essere danneggiata.
- Tenere la marquise libera da detriti per evitare fenomeni di abrasione e formazione di macchie e muffe.
- In fase di retrazione della la marquise, fare attenzione che non rimanga bloccata da rami o altri oggetti.

- Rimuovere la sporcizia (rami, foglie o simili) che si trovano sul telo.
- Premere brevemente il tasto .
- ✓ La marquise viene retratta.
- Prima di partire, assicuratevi che la marquise sia completamente retratta. La mascherina anteriore deve aderire bene all'alloggiamento.

**AVVISO! Pericolo di danni!**

Se la marquise è stata retratta ancora bagnata, alla prima occasione estrarla di nuovo e lasciare asciugare il telo. Se il telo bagnato rimane arrotolato per lungo tempo, si presentano macchie di muffa e i colori possono sbiadire.

6.4 Controllo del sensore del vento



AVVERTENZA!

- Il sensore del vento è un componente rilevante per la sicurezza. Il mancato funzionamento del sensore del vento può causare lesioni gravi e ingenti danni al veicolo.
- Prima di mettersi in viaggio, controllare a intervalli regolari il sensore del vento.
- Non modificare nessuna impostazione del sensore del vento. Una modifica alle impostazioni di fabbrica può causare il mancato funzionamento del sensore del vento e di conseguenza lesioni gravi e mortali nonché danni ingenti al veicolo.



NOTA

Modificando le impostazioni di fabbrica si perde il diritto di garanzia.

Il controllo del sensore del vento avviene nel modo seguente:

- Premere brevemente il tasto .
- ✓ La marquise viene estratta fino all'arresto.
- Muovere ripetutamente il listello anteriore (fig. **4** 1, pagina 2) per ca. 8 secondi avanti e indietro di 75 – 100 mm per simulare le vibrazioni dovute al vento.
- ✓ La marquise viene automaticamente completamente retratta.

Se la marquise non si retrae automaticamente

- Controllare lo stato della pila del sensore del vento e all'occorrenza sostituirla, vedi capitolo "Sostituzione delle batterie del sensore del vento" a pagina 109.
- Ricontrollare il sensore del vento.
- Se il sensore del vento non funziona e la marquise non si retrae automaticamente, riprogrammarla, vedi capitolo "Nuova programmazione del sensore del vento" a pagina 113.
- Ricontrollare il sensore del vento.
- Se il sensore del vento non funziona dopo la riprogrammazione, contattare il partner di assistenza.

6.5 Sostituzione della batteria del comando a distanza



NOTA

Se il LED del comando a distanza non si è acceso dopo avere premuto uno dei tasti, significa che la pila del telecomando è scarica.

- Svitare la vite (fig. **3** 2, pagina 2) sul lato posteriore del comando a distanza.
- Aprire l'alloggiamento del comando a distanza.
- Estrarre la vecchia batteria dal supporto.
- Inserire una nuova batteria del tipo CR2430 (3 V) nel supporto con il polo positivo rivolto verso l'alto.
- Riassemblare il comando a distanza.



Proteggete l'ambiente!

Gli accumulatori e le batterie non devono essere raccolti insieme ai rifiuti domestici.

Consegnare gli accumulatori difettosi o le batterie usate al rivenditore o presso un centro di raccolta.

6.6 Sostituzione delle batterie del sensore del vento



NOTA

Se le pile nel sensore del vento sono in esaurimento, la marquise si retrae automaticamente dopo 30 minuti anche se non c'è vento.

- Estrarre eventualmente la marquise.
- Spingere il sensore del vento (fig. **5** 1, pagina 3) nella parte interna della mascherina anteriore verso sinistra e rimuoverlo.
- Sbloccare l'inserito del sensore con un cacciavite (fig. **6** A, pagina 3).
- Estrarre l'inserito del sensore dall'alloggiamento (fig. **6** B, pagina 3).



NOTA

Non usare pile ricaricabili.

- Sostituire le pile usate con pile alcaline AAA o LE03 nuove (1.5 V) (fig. **6** C, pagina 3). Assicurarsi che la polarità sia corretta.

- ✓ Dopo avere inserito correttamente le nuove pile, il LED (1) si accende per circa 1 secondo (fig. 6 D, pagina 3).

Se il LED non si accende, rimuove le pile e inserirle di nuovo correttamente (fig. 6 C, pagina 3).



Proteggete l'ambiente!

Gli accumulatori e le batterie non devono essere raccolti insieme ai rifiuti domestici.

Consegnare gli accumulatori difettosi o le batterie usate al rivenditore o presso un centro di raccolta.

6.7 Chiusura manuale della marquise in caso di emergenza

Se la marquise è danneggiata, il motore difettoso o non è presente alcuna tensione di alimentazione, la marquise può essere chiusa manualmente.

A tal fine sono necessari i seguenti attrezzi:

- un cacciavite
- una chiave fissa o una ad anello da 10 mm.



AVVERTENZA!

Staccare la marquise dall'alimentazione prima di avviare la procedura. Altrimenti la marquise potrebbe iniziare a funzionare di nuovo inaspettatamente. Il motore della marquise potrebbe ruotare l'albero esagonale facendo girare in modo incontrollato l'utensile causando lesioni gravi o danni seri al vostro veicolo.

- Con un cacciavite rimuovere la vite (fig. 7 2, pagina 4) ed estrarre i coperchi di protezione (fig. 7 1, pagina 4).
- Ruotare l'albero a sezione esagonale (fig. 8 1, pagina 4) con una chiave fissa o una ad anello da 10 mm in senso antiorario finché la veranda non è completamente abbassata.

**NOTA**

- Per motivi costruttivi, la marquise manualmente non può essere chiusa tanto quanto nel funzionamento elettrico. Rimane una fessura fra la mascherina frontale e l'alloggiamento. Questo compromette la sicurezza.
- Se la marquise è stata chiusa manualmente, le impostazioni non corrispondono più. Dopo la riparazione, la marquise deve essere impostata di nuovo, vedi capitolo "Ripristino del motore e del comando a distanza" a pagina 114.





- Applicare il cappuccio di protezione a sinistra.
- Per fare riparare la marquise, rivolgersi al Punto di Assistenza del rispettivo Paese.

7 Impostazione della marquise

7.1 Nuova impostazione della posizione finale

La posizione finale della marquise è impostata in modo ottimale in fabbrica. Con il passare del tempo può verificarsi che la posizione finale non sia più perfetta. La marquise quindi non viene più estratta completamente o troppo, allentando così il telo.

Regolare la posizione finale come segue:

- Premere brevemente il tasto .
- ✓ La marquise viene estratta fino all'arresto.
- Premere i tasti  e  contemporaneamente per almeno 6 secondi.
- ✓ La marquise si muove brevemente due volte indicando la modalità di configurazione.
- Premere e tenere premuto il tasto  o  finché la marquise non si sposta verso il limite esterno corretto.

La tenda dovrebbe essere stesa morbidamente sui bracci. Dopo che la marquise si è aperta, un impulso di chiusura fa in modo che la tenda si estenda correttamente.

- ▶ Premere il tasto  per circa 3 secondi.
- ✓ La marquise si muove due volte brevemente confermando così la nuova impostazione.





**NOTA**

Se la marquise non si muove due volte brevemente, è necessario ripristinare il motore e il comando a distanza, vedi capitolo “Ripristino del motore e del comando a distanza” a pagina 114.

7.2 Programmazione della posizione intermedia della marquise

È possibile programmare un limite intermedio di apertura della marquise in una posizione a scelta del cliente fra il limite esterno e la posizione chiusa.

Programmare la posizione intermedia come segue:

- ▶ Premere brevemente il tasto  o .
- ✓ La marquise si porta nella posizione selezionata.
- ▶ Se la marquise raggiunge la posizione desiderata, premere brevemente il tasto  per arrestare il percorso.
- ▶ Premere il tasto  per circa 6 secondi.
- ✓ La marquise si muove brevemente due volte dimostrando che la posizione intermedia è stata riconosciuta.

**NOTA**

Se si desidera una posizione intermedia diversa, ripetere i passi descritti sopra.

Verifica della posizione intermedia

- ▶ Premere brevemente il tasto  con la marquise in ogni posizione.
- ✓ La marquise si porta nella posizione intermedia programmata.

7.3 Nuova programmazione del sensore del vento

Il sensore del vento viene regolato in fabbrica sul motore e sul comando a distanza. Nei seguenti casi il sensore del vento deve essere riprogrammato:

- Se il sensore del vento non reagisce più.
- Se il sensore del vento è stato sostituito.
- Dopo che il motore e il controllo a distanza sono stati resettati.
In questo caso eseguire il passo 1 e quindi andare direttamente al passo 3.

La nuova programmazione del sensore del vento avviene nel modo seguente:

Passo 1: apertura della copertura del sensore

- Premere brevemente il tasto .
- ✓ La marquise viene estratta fino all'arresto.



NOTA

Per una nuova programmazione del sensore del vento riuscita, la marquise deve essere estratta fino alla posizione finale.

- Spingere il sensore del vento (fig. **5** 1, pagina 3) nella parte interna della mascherina anteriore verso sinistra e rimuoverlo.
- Sbloccare l'inserito del sensore con un cacciavite (fig. **6** A, pagina 3).
- Estrarre l'inserito del sensore dall'alloggiamento (fig. **6** B, pagina 3).

Passo 2: cancellazione del sensore vecchio

- Premere il pulsante per la programmazione (1) (fig. **3** 1, posto pagina 2) sulla **parte posteriore del comando a distanza** per 3 secondi.
- ✓ La marquise si muove brevemente due volte.
- Premere il tasto di programmazione (2) **del sensore del vento** (fig. **6** D, pagina 3) per 7 secondi.
- ✓ La marquise si sposta brevemente due volte. Dopo 6 secondi la marquise si risposta brevemente due volte. Ora il sensore vecchio è cancellato.

Passo 3: programmazione del sensore

- Premere il pulsante per la programmazione (1) (fig. **3** 1, posto pagina 2) sulla **parte posteriore del comando a distanza** per 3 secondi.
- Premere il tasto di programmazione (2) **del sensore del vento** (fig. **6** D, pagina 3) per 1 secondo.
- ✓ La marquise si risposta ancora brevemente due volte. Ora il sensore del vento è collegato.
- Per controllare il funzionamento del sensore del vento, vedi capitolo “Controllo del sensore del vento” a pagina 108.



NOTA

Se si ripete il passo 3, il collegamento fra il sensore del vento e il motore della marquise sarà di nuovo cancellato.

7.4 Ripristino del motore e del comando a distanza

Il motore e il comando a distanza sono regolati reciprocamente in fabbrica. Il motore e il comando a distanza devono essere ripristinati nei seguenti casi:

- se la marquise non reagisce più ai comandi del comando a distanza
- dopo la sostituzione del motore

Passo 1: verifica della batteria del comando a distanza

- Verificare se la batteria del comando a distanza è scarica: a tal fine premere il tasto del comando a distanza.
- ✓ Il LED posto sul comando a distanza si accende brevemente.
Se il LED non si accende significa che la batteria è esaurita. Per sostituire la batteria, vedi capitolo “Sostituzione della batteria del comando a distanza” a pagina 109.

Passo 2: verifica del funzionamento del motore e del comando a distanza

- Verificare se il motore e il comando a distanza funzionano: a tal fine premere brevemente il tasto .
- ✓ La marquise viene estratta fino all'arresto.
Se la marquise non reagisce, non viene estratta completamente o troppo (il telo non è teso) o si ferma se il tasto viene rilasciato, continuare con il passo 3.

Passo 3: passaggio alla modalità di programmazione

- ▶ **Spegnere** l'alimentazione di tensione della marquise e attendere 10 secondi.
- ▶ **Riaccendere** l'alimentazione di tensione e attendere 10 secondi.
- ▶ **Rispegnere** l'alimentazione di tensione della marquise e attendere 10 secondi.
- ▶ **Riaccendere di nuovo** l'alimentazione di tensione.
- ✓ La marquise si retrae brevemente.



NOTA

Se non si riesce a passare alla modalità di programmazione seguendo il procedimento descritto qui sopra, è possibile che ci si trovi già nella modalità di programmazione. Procedere quindi direttamente con il passo 4 "Controllo del senso di rotazione del motore".

- ▶ Premere e tenere premuto il tasto di programmazione (fig. **3** 1, pagina 2) sul lato posteriore del comando a distanza.
- ✓ La marquise si muove brevemente due volte. Dopo 6 secondi la marquise si muove di nuovo brevemente due volte.

Se la marquise, non come descritto, si muove brevemente due volte e dopo 6 secondi si muove di nuovo brevemente due volte, ripetere il passo 3 dall'inizio.

Se la marquise risponde come descritto, rilasciare il tasto di programmazione. Continuare dal passo 4 al 6.



NOTA







Tutti i dispositivi di controllo più importanti (controllo a distanza, sensore del vento, sensore del sole ecc.) a questo punto saranno stati eliminati dalla memoria del motore.

Passo 4: controllo del senso di rotazione del motore





NOTA

Non cercare di programmare altre funzioni se la direzione di rotazione del motore non è corretta. Completare la procedura attraverso il passo 6 iniziando di nuovo dal passo 3.

- Premere contemporaneamente i pulsanti  e  finché la marquise non viene leggermente retratta e di nuovo estratta.
- Premere brevemente il tasto  (estrazione) o  (retrazione) per assicurarsi che il senso di rotazione del motore sia esatto e che la marquise si muova nella direzione giusta.
- Se la marquise si muove nella direzione sbagliata:
premere il tasto  per circa 3 secondi.
- ✓ La marquise viene brevemente retratta e di nuovo estratta, indicando così che il senso di rotazione del motore è stato modificato.
- Ripremere brevemente il tasto  (estrazione) o  (retrazione) per assicurarsi che il senso di rotazione del motore sia corretto e che la marquise si muova ora nella direzione giusta.

Passo 5: regolazione della posizione finale







- Premere il tasto  o  finché la marquise non è rientrata nella posizione finale corretta.
La tenda dovrebbe essere stesa morbidamente sui bracci. Dopo che la marquise si è aperta, un impulso di chiusura fa in modo che la tenda si estenda correttamente.



NOTA

Se si tiene premuto un pulsante per più di 3 secondi, la marquise continua a muoversi, anche se si rilascia il pulsante. Per fermare la marquise nella posizione desiderata, premere brevemente il pulsante .

Passo 6: termine della programmazione

- ▶ Premere contemporaneamente i pulsanti  e  finché la marquise non viene leggermente retratta e di nuovo estratta.
- ▶ Premere brevemente il tasto .
- ✓ La marquise si arresta.
- ▶ Premere di nuovo il tasto  e tenerlo premuto finché la marquise non si muove brevemente due volte.
- ▶ Premere il tasto di programmazione (fig. **3** 1, pagina 2) posto sul lato posteriore del comando a distanza.
- ✓ La marquise si muove due volte brevemente indicando che la programmazione è terminata. Ora è possibile retrarla ed estrarla nuovamente premendo **brevemente** i tasti  e .
- ▶ Per riprogrammare il sensore del vento, vedi capitolo “Nuova programmazione del sensore del vento” a pagina 113.
- ▶ Per verificare il funzionamento della marquise, vedi capitolo “Retrazione della marquise” a pagina 107 e capitolo “Estrazione della marquise” a pagina 106.

8 Pulizia e cura

8.1 Pulizia



AVVERTENZA!

Prima di pulire la veranda, staccarla dall'alimentazione elettrica.



AVVISO! *Pericolo di danni!*

- Non pulire **mai** la marquise con una idropulitrice.
 - Per la pulizia non impiegare detersivi corrosivi oppure oggetti ruvidi perché potrebbero danneggiare il prodotto.
 - Non lavare mai il telecomando sotto acqua corrente e non immergerlo in acqua per risciacquarlo.
- ▶ Rimuovere qualsiasi detrito (rami, foglie o simili) posto sul telo per evitare fenomeni di abrasione e formazione di macchie e muffe. Inoltre la marquise può essere danneggiata se è retratta.

- ▶ Per rimuovere la polvere e lo sporco, pulire il telo della marquise regolarmente:
 - A tal fine utilizzare 30 g di detersivo e 30 g di candeggiante diluiti in 10 litri di acqua.
 - Insaponare il telo con questa soluzione e lasciare agire il detergente liquido per cinque minuti.
 - Risciacquare accuratamente con acqua pulita.
Assicurarsi che il detergente liquido con il candeggiante sia completamente lavato via. In caso contrario il telo può essere danneggiato.
 - Fare asciugare il telo.
- ▶ Pulire il comando a distanza di tanto in tanto con un panno umido.

8.2 Lubrificazione

- ▶ All'occorrenza lubrificare gli snodi della veranda con cera di paraffina, olio al teflon o al silicone.

8.3 Controllo



AVVERTENZA!

Non utilizzare la marquise se sono necessarie regolazioni o riparazioni.

Se si verificano danni, contattare il partner di assistenza del rispettivo paese (gli indirizzi si trovano sul retro del manuale).

- ▶ Controllare ad intervalli regolari se la marquise è sbilanciata, se presenta segni di usura o danni ai cavi o a altre parti fondamentali.
- ▶ Controllare regolarmente la marquise:
 - Il telo risulta danneggiato?
 - I bracci e la mascherina anteriore risultano danneggiati e senza segni di usura?
 - La marquise si chiude correttamente?

8.4 Riserrare le viti delle staffe di fissaggio articolate (fig. 9, pagina 5)

Le viti della staffa di fissaggio articolata devono essere serrate dopo le prime sollecitazioni:

- dopo la prima vacanza in cui si è utilizzata la veranda
- dopo 20000 km di prestazione di marcia o sei mesi dopo il montaggio della veranda (a seconda di cosa si verifica prima)

Inoltre si consiglia di controllare le viti della staffa di fissaggio articolata ispezionando il veicolo a intervalli regolari.

Per il serraggio delle viti rivolgersi al proprio Punto di Assistenza.

Istruzioni per il Servizio di Assistenza:



ATTENZIONE!

I bracci della veranda devono essere liberi da carichi affinché la coppia di serraggio delle viti non venga falsata.

- Sollevare leggermente il listello anteriore affinché gli snodi siano liberi da carichi.
- Stringere entrambe le viti centrali con 20 – 22 Nm.
- Stringere entrambe le viti inferiori con 16 – 18 Nm.

8.5 Non rattoppare i fori nel telo

Non è possibile rattoppare da soli fori o punti dove il rivestimento si consuma:

- distendere con un panno di cotone intorno ai punti danneggiati una piccola quantità di cerotto in vinile liquido (n. art. 860020001801429, disponibile tramite il Punto di Assistenza).
- ✓ Il cerotto in vinile liquido corrode leggermente il rivestimento. Il rivestimento chiude il foro mentre asciuga.
- Attendere finché il punto non è asciutto prima di retrarre di nuovo la marquise.

9 Garanzia

Vale il termine di garanzia previsto dalla legge. Qualora il prodotto risultasse difettoso, La preghiamo di rivolgersi alla filiale del produttore del suo Paese (l'indirizzo si trova sul retro del manuale di istruzioni), oppure al rivenditore specializzato di riferimento.

Per la riparazione e per il disbrigo delle condizioni di garanzia è necessario inviare la seguente documentazione:

- una copia della fattura con la data di acquisto del prodotto,
- un motivo su cui fondare il reclamo, oppure una descrizione del guasto.

10 Smaltimento

- Raccogliere il materiale di imballaggio possibilmente negli appositi contenitori di riciclaggio.



Quando il prodotto viene messo fuori servizio definitivamente, informarsi al centro di riciclaggio più vicino, oppure presso il proprio rivenditore specializzato, sulle prescrizioni adeguate concernenti lo smaltimento.



Proteggete l'ambiente!

Gli accumulatori e le batterie non devono essere raccolti insieme ai rifiuti domestici.

Consegnare gli accumulatori difettosi o le batterie usate al rivenditore o presso un centro di raccolta.

- Eliminazione dei disturbi







NOTA

Se i disturbi non possono essere eliminati con l'ausilio della seguente tabella, rivolgersi al Punto di Assistenza del rispettivo Paese (per gli indirizzi vedi il retro del manuale di istruzioni).

Disturbo	Possibile causa	Proposta di soluzione
In caso di forte vento, la marquise non si riavvolge automaticamente.	Le batterie del sensore del vento sono scariche.	Per sostituire le batterie, vedi capitolo "Sostituzione delle batterie del sensore del vento" a pagina 109.
	Il sensore del vento non è regolato correttamente.	Rivolgersi al Punto di Assistenza del rispettivo Paese.

Disturbo	Possibile causa	Proposta di soluzione
La marquise si ritrae automaticamente con vento leggero.	Il sensore del vento non è regolato correttamente.	Rivolgersi al Punto di Assistenza del rispettivo Paese.
La marquise si riavvolge automaticamente dopo 30 minuti anche se non tira vento.	Le batterie del sensore del vento sono quasi scariche. Il LED del sensore del vento è sempre acceso (fig. 6 D, pagina 3).	Per sostituire le batterie, vedi capitolo "Sostituzione delle batterie del sensore del vento" a pagina 109.
La marquise si riavvolge automaticamente dopo 60 minuti anche se non tira vento.	Il sensore del vento è mancante o non è inserito correttamente sulla piastra di base.	Inserire il sensore del vento nella piastra di base finché non si innesta.
	Le batterie del sensore del vento sono scariche.	Per sostituire le batterie, vedi capitolo "Sostituzione delle batterie del sensore del vento" a pagina 109.
	Il sensore del vento è guasto.	Fare sostituire il sensore del vento. Rivolgersi al Punto di Assistenza del rispettivo Paese.
La marquise si ritrae automaticamente dopo 60 minuti anche se non c'è vento e il sensore del vento funziona correttamente.	Un altro sensore che non è montato o non è più presente è collegato alla guida della marquise.	Per programmare di nuovo il sensore del vento (vedi capitolo "Nuova programmazione del sensore del vento" a pagina 113, passi 1 – 3).

Disturbo	Possibile causa	Proposta di soluzione
Il motore non reagisce al comando a distanza.	Il ritardo dell'inserimento è attivo. Se la marquise è stata retratta automaticamente mediante il sensore del vento, solo dopo 30 secondi può essere di nuovo estratta.	Per eludere il ritardo dell'inserimento, attendere questo lasso di tempo o spegnere e riaccendere l'alimentazione di tensione della marquise. Estrarre di nuovo la marquise solo in assenza di vento.
	La batteria del comando a distanza è scarica.	Premere brevemente uno dei due tasti  o  . Se il LED del comando a distanza non è acceso, la batteria è scarica. Per sostituire la batteria, vedi capitolo "Sostituzione della batteria del comando a distanza" a pagina 109.
	Il comando a distanza non è regolato o non è più regolato correttamente sul motore.	Per ripristinare il motore e il comando a distanza, vedi capitolo "Ripristino del motore e del comando a distanza" a pagina 114.
	Non è presente tensione di alimentazione	Controllare i collegamenti elettrici.
	Il motore è guasto.	Per retrarre la marquise manualmente, vedi capitolo "Chiusura manuale della marquise in caso di emergenza" a pagina 110 e rivolgersi al Punto di Assistenza del rispettivo Paese.
La marquise si muove dopo avere premuto uno dei due tasti  o  nella direzione sbagliata.	Il comando a distanza non è regolato correttamente.	Per ripristinare il motore e il comando a distanza, vedi capitolo "Ripristino del motore e del comando a distanza" a pagina 114.
La marquise non si estende completamente o troppo (il telo si abbassa alle estremità).	La posizione finale non è più regolata correttamente.	Per regolare di nuovo la posizione finale, vedi capitolo "Nuova impostazione della posizione finale" a pagina 111.
La marquise non è retratta completamente oppure la guida fuoriesce leggermente dopo che la marquise è stata retratta.	Il motore e il controllo a distanza non sono più sincronizzati reciprocamente.	Per resettare il motore e il controllo a distanza, vedi capitolo "Ripristino del motore e del comando a distanza" a pagina 114.

11 Specifiche tecniche

11.1 Dati elettrici

	PR4500
Potenza nominale del motore	
Tensione:	12 V $\overline{=}$ (11 – 15 V)
Corrente nominale:	3,7 A
Potenza nominale:	44,4 W
Coppia di serraggio:	12 Nm
Velocità:	17 min $^{-1}$
Durata di funzionamento nominale:	5 min/ora

11.2 Dati meccanici

	PR4500		
Larghezza:	260 cm	312 cm	369 cm
Estensione:	175 cm	225 cm	250 cm
Peso:	27,5 kg	31 kg	33,8 kg

	PR4500		
Larghezza:	404 cm	477 cm	504 cm
Estensione:	250 cm	250 cm	250 cm
Peso:	37 kg	48,5 kg	50,5 kg

Certificati di controllo





WAARSCHUWING!

- Deze handleiding moet voor gebruik, aanpassing, reiniging en onderhoud worden gelezen en begrepen. Deze eenheid moet door een gekwalificeerde technicus worden geïnstalleerd. Incorrecte installatie kan ernstige verwondingen tot gevolg hebben. Wijzigingen aan het product kunnen uiterst gevaarlijk zijn en lichamelijk letsel of materiële schade tot gevolg hebben.
- Deze handleiding moet bij de eenheid worden bewaard. De eigenaar dient de handleiding zorgvuldig te lezen.

Inhoudsopgave

1	Verklaring van de symbolen	125
2	Belangrijke veiligheidsvoorschriften voor installatie	125
3	Gebruik volgens de voorschriften	128
4	Accessoires	128
5	Technische beschrijving	129
6	Zonneschermbedienen	129
7	Zonnescherminstellen	135
8	Reiniging en onderhoud	141
9	Garantie	144
10	Afvoeren	144
ä	Verhelpen van storingen	144
11	Technische gegevens	147

1 Verklaring van de symbolen

**WAARSCHUWING!**

Veiligheidsaanwijzing: Het niet naleven kan leiden tot overlijden of ernstig letsel.

**LET OP!**

Het niet naleven ervan kan leiden tot materiële schade en de werking van het product beperken.

**INSTRUCTIE**

Aanvullende informatie voor het bedienen van het product.

- ▶ **Handeling:** dit symbool geeft aan dat u iets moet doen. De vereiste handelingen worden stap voor stap beschreven.
- ✓ Dit symbool beschrijft het resultaat van een handeling.

Afb. 1 5, pagina 3: deze aanduiding wijst u op een element in een afbeelding, in dit voorbeeld op „positie 5 in afbeelding 1 op pagina 3”.

2 Belangrijke veiligheidsvoorschriften voor installatie

Neem de veiligheidsinstructies en voorschriften van de fabrikant van het voertuig en het garagebedrijf in acht!

De fabrikant kan in de volgende gevallen niet aansprakelijk worden gesteld voor schade:

- beschadiging van het product door mechanische invloeden en overspanningen
- veranderingen aan het product zonder uitdrukkelijke toestemming van de fabrikant
- gebruik voor andere dan de in de handleiding beschreven toepassingen

Neem de volgende aanwijzingen in acht:**WAARSCHUWING!**

- Zorg ervoor dat zich geen water of sneeuw op de doek verzamelt. Anders kan het zonneschermbeschermd worden of de zonneschermmarmen kunnen afbreken en zo zware verwondingen of de dood veroorzaken.
- Open het zonneschermbeschermd **niet** tijdens het rijden.
- Open het zonneschermbeschermd **niet** bij sterke wind of sneeuwval.
- Sluit de luifel als harde wind, regen of sneeuw is voorspeld.
- Kom **niet** in de buurt van de luifel
 - als ze open is gelaten bij hard wind,
 - als er een plas water op ligt,
 - als er sneeuw op ligt,
 - als er puin op ligt.De luifel kan onverwacht bewegen, onstabiel raken en doorbuigen of bezwijken.
- Laat het neergelaten zonneschermbeschermd niet onbeheerd. Trek het zonneschermbeschermd op voor u uw standplaats verlaat.
- Gebruik het zonneschermbeschermd niet als het zonneschermbeschermd of de aansluitkabel zichtbare schade vertoont. Laat schade altijd door een servicepartner in het betreffende land (adressen zie achterkant van de handleiding) repareren.
- Gebruik het zonneschermbeschermd niet als de windsensor niet functioneert.
- Controleer voor het vertrek of het zonneschermbeschermd volledig opgetrokken is. Beweeg bij een geopend zonneschermbeschermd nooit het voertuig.
- Rijd **niet** met het voertuig als de stof beschadigd of gescheurd is; ook niet als de luifel correct gesloten is. De armen van de luifel worden op hun plaats gehouden door de stof. Als de stof tijdens het rijden scheurt, kan de luifel plotseling naar buiten schieten. Dit kan ernstige verwondingen tot gevolg hebben. Beveilig de luifel zodat ze onderweg niet snel en onverwacht kan openen.
- Is de aansluitkabel van het zonneschermbeschermd beschadigd is, moet deze door een vakman vervangen worden.
- Onderbreek met de externe aan-/uitschakelaar de voedingsvoeding voor u het voertuig in de omgeving van het zonneschermbeschermd of het zonneschermbeschermd zelf reinigt.

- Houd barbecues en open vuren op een veilige afstand van de luifel. De stof kan door hitte beschadigd raken of vlam vatten.
- Personen (ook kinderen) die door hun fysieke, sensorische of geestelijke vaardigheden, of hun onervarenheid of onwetendheid niet in staat zijn om het product veilig te gebruiken, mogen dit niet zonder toezicht of instructie door een verantwoordelijke persoon doen.
- **Elektrische toestellen zijn geen speelgoed!**
Bewaar en gebruik de afstandsbediening buiten het bereik van kinderen. Laat kinderen niet met de wandschakelaar (toebehoren) spelen.
- Er moet toezicht worden gehouden op kinderen, zodat ze niet met het toestel gaan spelen.

**LET OP!**

- Stel de camper of de caravan zo op dat er geen vuil (takken, bladeren of dergelijke) op de doek terecht kunnen komen. Als bij sterke wind de windsensor aanspreekt, schuift het zonneschermscherm automatisch in en op het doek liggend vuil kan tot schade aan het zonneschermscherm leiden.
- De randen van de stof mogen niet naar beneden hangen en moeten te allen tijde gespannen zijn. Als de stof naar beneden hangt, kan ze langs de armen schuren en beschadigd raken. Pas de buitenste positie aan als de stof van de luifel in volledig geopende toestand naar beneden hangt. Bij lange luifels kan de stof in het midden doorhangen.
- Schuif het zonneschermscherm alleen in als er geen vuil (takken, bladeren of dergelijke) op de doek ligt. Bij het inschuiven kan het zonneschermscherm anders beschadigd worden.
- Houd de luifel vrij van puin om slijtage, vervuiling en schimmel te voorkomen.
- Sluit een natte luifel alleen om veiligheidsredenen. Open de luifel zo spoedig mogelijk zodat ze kan drogen. Anders kan de luifel schimmelen, verkleuren of vervuild raken.
- Buig nooit een zonneschermscherm of de kap naar onderen om water op het zonneschermscherm te laten aflopen. Het zonneschermscherm kan hierdoor buigen en de werking kan gehinderd worden.
- Hang geen voorwerpen aan het zonneschermscherm, noch aan de frontkap noch aan de zonneschermschermen.

- Gebruik geen sprays (bijv. insectenspray, haarspray) in de buurt van het zonnescerm. De doek wordt hierdoor vervuild of het afdruppeffect van de doek kan hierdoor verloren gaan.
- Overschrijd de nominale gebruiksduur van 5 min/uur niet.
- Als na inbouw van het zonnescerm onvoldoende vrije ruimte boven de deur over is, moet de deur tijdens in- of uitbewegen gesloten blijven om contact van de deur met de armen of de frontlijst te vermijden.
De vereiste vrije ruimte hangt af van de bouwwijze van de deur (deurbreedte, zwenkende deur of schuifdeur) alsmede van de ingestelde hoek van het zonnescerm.

3 Gebruik volgens de voorschriften

De PerfectRoof Awning, type PR4500 is geschikt voor montage aan campers en caravans.

Het zonnescerm mag alleen bij stilstand gebruikt worden.

4 Accessoires

Als toebehoren verkrijgbaar (niet in de leveringsomvang inbegrepen):

Omschrijving	Artikelnummer
Dometic Light LK120 LED-verlichting met afstandsbediening voor de montage aan de zonnescermarmen	9106504018
Wandschakelaar	9108690753
Weather Kit	9103500743

5 Technische beschrijving

PerfectRoof PR4500 is een steunloos zonnescerm. Met de afstandsbediening kan het scherm opgetrokken en neergelaten worden.

Door de geïntegreerde windsensor wordt het scherm bij te sterke wind automatisch opgetrokken. Als het zonnescerm automatisch opgetrokken werd, kan het pas na 30 seconden opnieuw neergelaten worden.

Lichte regen kan makkelijk afdruppelen, omdat een zijde van het zonnescerm in neergelaten toestand een beetje lager hangt (afb. **1**, pag. 2).

Bedieningselementen van de afstandsbediening (afb. **2**, pag. 2)

Pos.	Omschrijving
1	Zonnescerm optrekken
2	STOP
3	Zonnescerm neerlaten
4	Bedrijfs-LED

6 Zonnescerm bedienen

Neem ook de veiligheidsinstructies in acht in hoofdstuk „Belangrijke veiligheidsvoorschriften voor installatie” op pagina 125!



INSTRUCTIE

Het gebruik van de afstandsbediening kan door radiostoringen worden belemmerd, wanneer een ander toestel in de buurt dezelfde frequentie gebruikt.

6.1 Aanwijzingen bij de standplaats van het voertuig

Neem bij het opstellen van het voertuig het volgende in acht om verwondingen en schade te voorkomen:



LET OP!

- Stel het voertuig zo op dat er geen vuil (takken, bladeren of dergelijke) op de doek terecht kunnen komen. Als bij sterke wind de windsensor aanspreekt, schuift het zonneschermbedieningsmechanisme automatisch in en op het doek liggend vuil kan tot schade aan het zonneschermbedieningsmechanisme leiden.
- Houd de luifel vrij van puin om slijtage, vervuiling en schimmel te voorkomen.

6.2 Zonneschermbediening neerlaten



WAARSCHUWING! Gevaar voor beschadiging!

Houd voldoende afstand tot voorwerpen of andere voertuigen. Na het neerlaten moet rondom een minimumafstand tot andere voorwerpen of voertuigen van 40 cm in acht genomen worden.

► Druk kort op de toets .

✓ Het zonneschermbedieningsmechanisme wordt tot aan de aanslag neergelaten.



INSTRUCTIE

Als u de luifel niet volledig wilt openen, drukt u kort op  wanneer de luifel stilstaat.

Zo beweegt de luifel in de geprogrammeerde middenpositie (zie hoofdstuk „De middenpositie van de luifel programmeren” op pagina 136).



LET OP! Let op beschadigingen

Controleer of de randen van de stof gespannen zijn en niet naar beneden hangen. Als de stof naar beneden hangt, kan ze langs de armen schuren en beschadigd raken.

Pas de buitenste positie aan als de stof van de luifel in volledig geopende toestand naar beneden hangt.

Bij lange luifels kan de stof in het midden doorhangen.

6.3 Zonneschermbetrekken



LET OP! Gevaar voor beschadiging!

- Trek het zonneschermbetrekken alleen op als er geen vuil (takken, bladeren of dergelijke) op de doek ligt. Bij het betrekken kan het zonneschermbetrekken anders beschadigd worden.
- Houd de luifel vrij van puin om slijtage, vervuiling en schimmel te voorkomen.
- Let er bij het betrekken van het zonneschermbetrekken op dat er geen takken of andere voorwerpen ingeklemd worden.

- Verwijder vuil (takken, bladeren of dergelijke) dat op de doek ligt.
- Druk kort op de toets .
- ✓ Het zonneschermbetrekken wordt opgetrokken.
- Controleer of het zonneschermbetrekken volledig opgetrokken is voor u vertrekt. De frontkap moet dicht tegen de behuizing liggen.



LET OP! Gevaar voor beschadiging!

Als het zonneschermbetrekken in natte toestand opgetrokken werd, laat het dan bij de volgende gelegenheid opnieuw neer en laat de doek drogen. Als de natte doek langere tijd opgerold blijft, wordt het muf en de kleuren kunnen verbleken.

6.4 Windsensor testen



WAARSCHUWING!

- De windsensor is een veiligheidsrelevant onderdeel. Het uitvallen van de windsensor kan tot de dood of zware verwondingen alsook tot zware schade aan het voertuig leiden.
- Test de windsensor regelmatig en telkens voor u op reis vertrekt.
- Verander geen instellingen aan de windsensor. Een verandering van de fabrieksinstellingen kan tot het uitvallen van de windsensor en hierdoor tot de dood of zware verwondingen en tot ernstige schade aan het voertuig leiden.



INSTRUCTIE

Bij een verandering van de fabrieksinstellingen verliest u uw aanspraak op garantie.

Zo test u de windsensor:

- Druk kort op de toets .
- ✓ Het zonnescherm wordt tot aan de aanslag neergelaten.
- Beweeg het frontprofiel (afb. **4** 1, pagina 2) ca. 8 seconden meermaals ca. 75 tot 100 mm op een neer om trillingen door wind te simuleren.
- ✓ Het zonnescherm wordt automatisch volledig opgetrokken.

Als de luifel niet automatisch sluit

- Controleer de batterij van de windsensor en vervang deze indien nodig, zie hoofdstuk „Batterijen van de windsensor vervangen” op pagina 133.
- Test de windsensor opnieuw.
- Als de windsensor niet werkt en de luifel niet automatisch sluit, dient u de sensor opnieuw te programmeren, zie hoofdstuk „Windsensor opnieuw programmeren” op pagina 137.
- Test de windsensor opnieuw.
- Als de windsensor niet werkt na het programmeren, dient u contact op te nemen met uw servicepunt.

6.5 Batterij van de afstandsbediening vervangen



INSTRUCTIE

Als de LED van de afstandsbediening **niet** oplicht nadat u een van de toetsen ingedrukt hebt, dan is de batterij van de afstandsbediening leeg.

- Schroef de schroef (afb. **3** 2, pagina 2) aan de achterkant van de afstandsbediening eruit.
- Open de behuizing van de afstandsbediening.
- Trek de oude batterij uit de houder.
- Plaats een nieuwe batterij van het type CR2430 (3 V) met de pluspool naar boven in de houder.
- Zet de afstandsbediening opnieuw in elkaar.



Bescherm uw milieu!

Accu's en batterijen horen niet thuis in het huishoudelijke afval. Geef uw defecte of verbruikte of defecte accu's bij de leverancier of bij een verzamelpunt af.

6.6 Batterijen van de windsensor vervangen



INSTRUCTIE

Als de batterijen in de windsensor bijna leeg zijn, sluit de luifel automatisch na 30 minuten; ook als het niet winderig is.

- Laat het zonnescherm eventueel neer.
- Schuif de windsensor (afb. **5** 1, pagina 3) aan de binnenkant van de frontkap naar links en haal hem eraf.
- Ontgrendel het sensorelement met een schroevendraaier (afb. **6** A, pagina 3).
- Haal het sensorelement uit de behuizing (afb. **6** B, pagina 3).



INSTRUCTIE

Gebruik geen oplaadbare batterijen.

- Vervang de gebruikte batterijen door nieuwe AAA of LR03 (1,5 V) alkali-batterijen (afb. **6** C, pagina 3). Zorg ervoor dat de polariteit correct is.

- ✓ Nadat de batterijen correct zijn geplaatst, licht de led (1) voor ongeveer 1 seconde op (afb. 6 D, pagina 3).

Als de led niet oplicht, dient u de batterijen te verwijderen en opnieuw correct te plaatsen (afb. 6 C, pagina 3).



Bescherm uw milieu!

Accu's en batterijen horen niet thuis in het huishoudelijke afval. Geef uw defecte of verbruikte of defecte accu's bij de leverancier of bij een verzamelpunt af.

6.7 Zonnescherm in geval van nood handmatig optrekken

Als het zonnescherm beschadigd is, de motor defect is of er geen voedingspanning voorhanden is, dan kan het zonnescherm handmatig opgetrokken worden.

U hebt hiervoor het volgende gereedschap nodig:

- Schroevendraaier
- 10-mm-steek- of ringsleutel.



WAARSCHUWING!

Scheid de luifel van de stroomvoorziening voordat u de procedure start. Anders kan de luifel onverwacht openen. De motor van de luifel kan de zeshoekige as draaien, waardoor het gereedschap oncontroleerbaar ronddraait. Dit kan ernstige verwondingen of schade aan uw voertuig tot gevolg hebben.

- Verwijder met een schroevendraaier de schroef (afb. 7 2, pagina 4) en neem de afdekkap (afb. 7 1, pagina 4) eraf.
- Draai de zeskantas (afb. 8 1, pagina 4) met een 10-mm-vork of ringsleutel linksom tot het zonnescherm volledig gesloten is.



INSTRUCTIE

- Handmatig kan het zonnescherm echter wel niet zo ver opgetrokken worden. Er blijft een spleet tussen frontprofiel en behuizing. Dat brengt de veiligheid niet in gevaar.
- Als het zonnescherm handmatig is opgetrokken, kloppen de instellingen niet meer. Na de reparatie moet het zonnescherm opnieuw worden ingesteld, zie hoofdstuk „Motor en afstandsbediening resetten” op pagina 138.







- Plaats de linker afdekkap.
- Neem contact op met de servicepartner in het betreffende land om het zonnescherminst te laten repareren.

7 Zonnescherminstellen

7.1 Eindstand opnieuw instellen

De eindstand van het zonnescherminst is af fabriek optimaal ingesteld. Na verloop van tijd kan het gebeuren dat de eindstand niet meer correct is. Het zonnescherminst kan dan niet meer helemaal neergelaten worden of wordt te ver neergelaten zodat de doek doorhangt.

Zo stelt u de eindstand opnieuw in:

- Druk kort op de toets .
- ✓ Het zonnescherminst wordt tot aan de aanslag neergelaten.
- Druk de knoppen  en  tegelijkertijd voor ca. 6 seconden in.
- ✓ De luifel beweegt twee keer kort om aan te geven dat de instellingsmodus geactiveerd is.
- Druk op  of  en houd de knop ingedrukt tot de luifel in de juiste buitenste positie beweegt.
Het doek moet los op de armen liggen. Nadat het zonnescherminst is uitgeschoven, zorgt een optrekimpuls ervoor dat het doek goed wordt gespannen.
- Druk ca. 3 seconden op de toets .
- ✓ Het zonnescherminst beweegt zich twee keer en bevestigt zo de nieuwe instelling.







INSTRUCTIE

Als het zonnescherminst niet twee keer kort beweegt, moet u de motor en de afstandsbediening terugzetten, zie hoofdstuk „Motor en afstandsbediening resetten” op pagina 138.

7.2 De middenpositie van de luifel programmeren

Er kan een middenpositie worden geprogrammeerd om de luifel in een willekeurige positie tussen de buitenste positie en de gesloten toestand te openen.

Programmeer de middenpositie als volgt:

- Druk op  of .
- ✓ De luifel beweegt in de geselecteerde positie.
- Als de luifel de gewenste positie bereikt, drukt u kort op  om de luifel tot stilstand te brengen.
- Druk voor ca. 6 seconden op .
- ✓ De luifel beweegt twee keer kort om aan te geven dat de middenpositie is herkend.



INSTRUCTIE

Als u een andere middenpositie wilt instellen, dient u de bovenstaande stappen te herhalen.

De middenpositie testen

- Druk kort op  als de luifel zich in een willekeurige positie bevindt.
- ✓ De luifel beweegt in de geprogrammeerde middenpositie.

7.3 Windsensor opnieuw programmeren

De windsensor is af fabriek op motor en afstandsbediening ingesteld. In de volgende gevallen moet de windsensor opnieuw geprogrammeerd worden:

- Als de windsensor niet meer reageert
- Als de windsensor vervangen werd
- Als de motor en de afstandsbediening zijn gereset.
Voer in dit geval stap 1 uit en ga daarna direct naar stap 3.

Zo programmeert u de windsensor opnieuw:

Stap 1: deksel van de sensor openen

- ▶ Druk kort op de toets .
- ✓ Het zonnescherm wordt tot aan de aanslag neergelaten.



INSTRUCTIE

Voor een succesvolle nieuwe programmering van de windsensor moet het zonnescherm tot aan de eindstand neergelaten zijn.

- ▶ Schuif de windsensor (afb. **5** 1, pagina 3) aan de binnenkant van de frontkap naar links en haal hem eraf.
- ▶ Ontgrendel het sensorelement met een schroevendraaier (afb. **6** A, pagina 3).
- ▶ Haal het sensorelement uit de behuizing (afb. **6** B, pagina 3).

Stap 2: oude programmering verwijderen

- ▶ Druk gedurende 3 seconden op de programmeerknop (1) (afb. **3** 1, pagina 2) aan de **achterzijde van de afstandsbediening**.
- ✓ Het zonnescherm beweegt twee keer kort.
- ▶ Druk de programmeerknop (2) **van de windsensor** (afb. **6** D, pagina 3) voor 7 seconden in.
- ✓ De luifel beweegt twee keer kort. Na 6 seconden beweegt de luifel opnieuw twee keer kort. De oude programmering is nu verwijderd.

Stap 3: sensor programmeren

- Druk gedurende 3 seconden op de programmeerknop (1) (afb. **3** 1, pagina 2) aan de **achterzijde van de afstandsbediening**.
- Druk de programmeerknop (2) **van de windsensor** (afb. **6** D, pagina 3) voor 1 seconde in.
- ✓ De luifel beweegt twee keer kort. De windsensor is nu verbonden.
- Test de functie van de windsensor, zie hoofdstuk „Windsensor testen” op pagina 132.



INSTRUCTIE

Door stap 3 te herhalen, wordt de verbinding tussen de windsensor en de motor van de luifel weer verwijderd.

7.4 Motor en afstandsbediening resetten

De motor en de afstandsbediening zijn af fabriek op elkaar ingesteld. Motor en afstandbediening moeten in de volgende gevallen gereset worden:

- Als het zonnescherm niet meer op de bevelen van de afstandsbediening reageert
- Na het vervangen van de motor

Stap 1: Batterij van de afstandsbediening controleren

- Controleer of de batterij van de afstandsbediening niet leeg is: Druk hiervoor op een toets van de afstandsbediening.
- ✓ De LED aan de afstandsbediening licht kort op.
Als de LED niet oplicht, is de batterij leeg. Vervang de batterij, zie hoofdstuk „Batterij van de afstandsbediening vervangen” op pagina 133.

Stap 2: Functie van motor en afstandsbediening controleren

- Controleer of motor en afstandsbediening functioneren: druk hiervoor kort op de toets .
- ✓ Het zonnescherm wordt tot aan de aanslag neergelaten.
Als de luifel niet reageert, niet helemaal opent, te ver opent (stof is niet gespannen) of stopt als de knop wordt losgelaten, dient u verder te gaan met stap 3.

Stap 3: Naar de programmeermodus schakelen

- Schakel de voedingsvoeding van het zonnescherminstel **uit** en wacht 10 seconden.
- Schakel de voedingsvoeding van het zonnescherminstel **opnieuw in** en wacht 10 seconden.
- Schakel de voedingsvoeding van het zonnescherminstel **opnieuw uit** en wacht 10 seconden.
- Schakel de voedingsvoeding **opnieuw in**.
- ✓ De luifel wordt een stukje naar binnen getrokken.



INSTRUCTIE

Als u via de hierboven beschreven werkwijze niet naar de programmeermodus kunt gaan, bevindt u zich mogelijk al in de programmeermodus. Ga in dat geval direct door met stap 4 „Draairichting van de motor controleren”.

- Druk op de programmeertoets (afb. 3 1, pagina 2) aan de achterkant van de afstandsbediening en houd deze toets ingedrukt.
- ✓ Het zonnescherminstel beweegt twee keer kort. Na 6 seconden beweegt het zonnescherminstel opnieuw twee keer kort.

Als het zonnescherminstel niet zoals beschreven twee keer kort en na 6 seconden opnieuw twee keer kort beweegt, herhaal dan stap 3 vanaf het begin.

Als de luifel reageert zoals beschreven, laat u de programmeerknop los. Ga verder met de stappen 4 t/m 6.



INSTRUCTIE

Het motorgeheugen van de belangrijkste bedieningseenheden (afstandsbediening, windsensor, zonnensensor, etc.) wordt nu vrijgemaakt.

Stap 4: Draairichting van de motor controleren

**INSTRUCTIE**

Probeer geen andere functies te programmeren als de draairichting van de motor onjuist is. Voltooi de procedure tot stap 6 en begin opnieuw met stap 3.

- ▶ Druk de toetsen en tegelijkertijd zo lang in tot het zonneschermin kort opgetrokken en weer neergelaten wordt.
- ▶ Druk kort op de toets (optrekken) of (neerlaten) om ervoor te zorgen dat de draairichting van de motor klopt en het zonneschermin in de juiste richting loopt.
- ▶ Als het zonneschermin in de verkeerde richting beweegt: druk ca. 3 seconden op de toets .
- ✓ Het zonneschermin gaat kort omhoog en opnieuw omlaag en geeft zo aan dat de draairichting van de motor veranderd werd.
- ▶ Druk opnieuw kort op de toets (optrekken) of (neerlaten) om ervoor te zorgen dat de draairichting van de motor gecorrigeerd is en het zonneschermin nu in de juiste richting loopt.







Stap 5: Eindstand instellen

- ▶ Druk op de toets of tot het zonneschermin in de correcte eindstand gelopen is.
Het doek moet los op de armen liggen. Nadat het zonneschermin is uitgeschoven, zorgt een optrekimpuls ervoor dat het doek goed wordt gespannen.

**INSTRUCTIE**

Als u een toets langer dan 3 seconden indrukt, beweegt het zonneschermin verder, ook als u de toets loslaat. Druk kort op de toets om het zonneschermin in de gewenste stand stil te zetten.

Stap 6: Programmering beëindigen

- ▶ Druk de toetsen  en  tegelijkertijd zo lang in tot het zonnescerm kort opgetrokken en weer neergelaten wordt.
- ▶ Druk kort op de toets .
- ✓ Het zonnescerm stopt.
- ▶ Druk opnieuw op de toets  en houd de toets ingedrukt tot het zonnescerm twee keer kort beweegt.
- ▶ Druk op de programmeertoets (afb. **3** 1, pagina 2) aan de achterkant van de afstandsbediening.
- ✓ Het zonnescerm beweegt twee keer kort en geeft zo aan dat de programmering beëindigd is. Nu kan het zonnescerm opnieuw opgetrokken en neergelaten worden door de toetsen  en  **kort** in te drukken.
- ▶ Programmeer de windsensor opnieuw, zie hoofdstuk „Windsensor opnieuw programmeren” op pagina 137.
- ▶ Controleer de werking van het zonnescerm, zie hoofdstuk „Zonnescerm optrekken” op pagina 131 en hoofdstuk „Zonnescerm neerlaten” op pagina 130.

8 Reiniging en onderhoud

8.1 Reinigen



WAARSCHUWING!

Scheid het zonnescerm van het stroomnet, alvorens het zonnescerm te reinigen.



LET OP! Gevaar voor beschadiging!

- Reinig het zonnescerm **nooit** met een hogedrukreiniger.
- Gebruik voor het reinigen geen bijtende reinigingsmiddelen of harde voorwerpen, het product zou hierdoor kunnen beschadigen.
- Reinig de afstandsbediening nooit onder stromend water of in afwaswater.

- ▶ Verwijder puin (takken, bladeren en dergelijke) die op de stof liggen om slijtage, vervuiling en schimmel te voorkomen. Bovendien kan de luifel beschadigd raken als ze wordt gesloten.
- ▶ Reinig de doek van het zonneschermbelasting regelmatig om stof en vuil te verwijderen:
 - Gebruik hiervoor water met 30 g afwasmiddel en 30 g bleekmiddel op 10 liter water.
 - Zeep de doek daarmee in en laat de reinigingsvloeistof vijf minuten inwerken.
 - Spoel grondig met helder water na. Zorg ervoor dat de reinigingsvloeistof met het bleekmiddel volledig afgewassen is. Anders kan de doek beschadigd worden.
 - Laat de doek drogen.
- ▶ Reinig de afstandsbediening af en toe met een vochtige doek.

8.2 Smeren

- ▶ Behandel indien nodig de scharnieren van het zonneschermbelasting met paraffinewas of teflon- of siliconeolie.

8.3 Controleren



WAARSCHUWING!

Gebruik de luifel niet als er aanpassingen of reparaties moeten worden uitgevoerd.

Als u schade ontdekt, dient u contact op te nemen met het servicepunt in uw buurt (adressen vindt u op de achterkant van de handleiding).

- ▶ Controleer de luifel regelmatig op onevenwichtigheid of tekenen van slijtage of schade aan kabels en andere kritieke onderdelen.
- ▶ Controleer het zonneschermbelasting regelmatig:
 - Is de doek onbeschadigd?
 - Zijn de armen en de frontkap onbeschadigd en zonder slijtagesporen?
 - Sluit het zonneschermbelasting correct?

8.4 Draai de schroeven van de schouderscharnieren vast (afb. 9, pag. 5)

De schroeven aan het schouderscharnier moeten na eerste belastingen opnieuw worden vastgedraaid:

- na de eerste vakantie met gebruik van het zonnescerm
- na 20 000 km rijden of zes maanden na inbouw van het zonnescerm (welke het eerste is)

Bovendien moeten de schroeven aan het schouderscharnier bij regelmatige voertuigcontroles worden gecontroleerd.

Neem voor het vastdraaien van de schroeven contact op met uw servicepartner.

Montage-instructie:



LET OP!

De zonnescermarmen moeten lastvrij zijn zodat het aandraaimoment van de schroeven duidelijk is.

- Til de frontlijst iets op zodat de scharnieren lastvrij zijn.
- Draai de twee centrale schroeven aan met 20 – 22 Nm.
- Draai de twee onderste schroeven aan met 16 – 18 Nm.

8.5 Kleine gaatjes in de doek repareren

Kleine gaatjes in de doek of plaatsen waarop de coating verdwijnt, kunt u zelf repareren:

- Wrijf met een katoenen doek rondom de beschadigde plaats een beetje vloeibare vinylplamuur (art.-nr. 860020001801429, verkrijgbaar via uw servicepartner).
- ✓ De vloeibare vinylplamuur lost de coating op. De coating sluit het gat bij het drogen.
- Wacht tot de plaats droog is voor u het zonnescerm opnieuw optrekt.

9 Garantie

De wettelijke garantieperiode is van toepassing. Als het product defect is, wendt u zich tot het filiaal van de fabrikant in uw land (adressen zie achterkant van de handleiding) of tot uw speciaalzaak.

Voor de afhandeling van de reparatie of garantie dient u de volgende documenten mee te sturen:

- een kopie van de factuur met datum van aankoop,
- reden van de klacht of een beschrijving van de storing.

10 Afvoeren

- Laat het verpakkingsmateriaal indien mogelijk recyclen.



Als u het product definitief buiten bedrijf stelt, informeer dan bij het dichtstbijzijnde recyclingcentrum of uw speciaalzaak naar de betreffende afvoervorschriften.



Bescherm uw milieu!

Accu's en batterijen horen niet thuis in het huishoudelijke afval.

Geef uw defecte of verbruikte of defecte accu's bij de leverancier of bij een verzamelpunt af.

- Verhelpen van storingen







INSTRUCTIE

Als u storingen niet met behulp van de volgende tabel kunt verhelpen, neem dan contact op met de servicepartner in het betreffende land (adressen zie achterkant van de handleiding).

Storing	Mogelijke oorzaak	Voorstel tot oplossing
Zonnescherm wordt bij sterke wind niet automatisch opgetrokken.	De batterijen van de windsensor zijn leeg.	Vervang de batterijen, zie hoofdstuk „Batterijen van de windsensor vervangen” op pagina 133.
	De windsensor is niet juist ingesteld.	Neem contact op met de servicepartner in het betreffende land.
De luifel sluit bij lichte wind automatisch.	De windsensor is niet juist ingesteld.	Neem contact op met de servicepartner in het betreffende land.

Storing	Mogelijke oorzaak	Voorstel tot oplossing
Zonnescherm wordt automatisch na 30 minuten opnieuw opgetrokken ook als er geen wind is.	De batterijen van de windsensor zijn bijna leeg. De LED van de windsensor brandt permanent (afb. 6 D, pagina 3).	Vervang de batterijen, zie hoofdstuk „Batterijen van de windsensor vervangen” op pagina 133.
Zonnescherm wordt automatisch na 60 minuten opnieuw opgetrokken ook als er geen wind is.	Windsensor ontbreekt of is niet juist op de basisplaat geschoven.	Schuif de windsensor zo ver op de basisplaat tot hij vastklikt.
	De batterijen van de windsensor zijn leeg.	Vervang de batterijen, zie hoofdstuk „Batterijen van de windsensor vervangen” op pagina 133.
	Windsensor is defect.	Laat de windsensor vervangen. Neem contact op met de servicepartner in het betreffende land.
De luifel wordt na 60 minuten automatisch gesloten; ook als het niet winderig is en de windsensor perfect werkt.	Er is een andere sensor die niet is gemonteerd of niet meer aanwezig is verbonden met de aandrijving van de luifel.	Programmeer de windsensor opnieuw (zie hoofdstuk „Windsensor opnieuw programmeren” op pagina 137, stap 1 – 3).

Storing	Mogelijke oorzaak	Voorstel tot oplossing
De motor reageert niet op de afstandsbediening.	De inschakelvertraging is actief. Als het zonnescerm door de windsensor automatisch opgetrokken werd, kan het pas na 30 seconden opnieuw neergelaten worden.	Wacht deze tijd af of schakel de spanningsvoeding van het zonnescerm uit en opnieuw in om de inschakelvertraging te omzeilen. Laat het zonnescerm pas weer neer, als de wind is gaan liggen.
	De batterij van de afstandsbediening is leeg.	Druk kort op een van de beide toetsen  of  . Als de LED van de afstandsbediening niet oplicht, is de batterij leeg. Vervang de batterij, zie hoofdstuk „Batterij van de afstandsbediening vervangen” op pagina 133.
	De afstandsbediening is niet of niet meer juist op de motor ingesteld.	Reset motor en afstandsbediening, zie hoofdstuk „Motor en afstandsbediening resetten” op pagina 138.
	Geen voedingsspanning aanwezig	Controleer de elektrische aansluitingen.
	De motor is defect.	Trek het zonnescerm handmatig op, zie hoofdstuk „Zonnescerm in geval van nood handmatig optrekken” op pagina 134 en neem met de servicepartner in het betreffende land contact op.
Zonnescerm beweegt na het indrukken van een van de beide toetsen  of  in de verkeerde richting.	De afstandsbediening is niet correct ingesteld.	Reset motor en afstandsbediening, zie hoofdstuk „Motor en afstandsbediening resetten” op pagina 138.
De luifel opent niet volledig of opent te ver (stof hangt door aan de uiteinden).	De eindstand is niet meer correct ingesteld.	Stel de eindstand opnieuw in, zie hoofdstuk „Eindstand opnieuw instellen” op pagina 135.
De luifel sluit niet volledig of de geleidingsrail komt iets naar buiten nadat de luifel gesloten is.	De motor en de afstandsbediening zijn niet meer op elkaar afgestemd.	Reset de motor en de afstandsbediening, zie hoofdstuk „Motor en afstandsbediening resetten” op pagina 138.

11 Technische gegevens

11.1 Elektrische gegevens

	PR4500
Motor	
Spanning:	12 V _{DC} (11 – 15 V)
Nominale stroom:	3,7 A
Opgegeven vermogen:	44,4 W
Draaimoment:	12 Nm
Snelheid:	17 min ⁻¹
Nominale gebruiksduur:	5 min/uur

11.2 Mechanische gegevens

	PR4500		
Breedte:	260 cm	312 cm	369 cm
Neergelaten:	175 cm	225 cm	250 cm
Gewicht:	27,5 kg	31 kg	33,8 kg

	PR4500		
Breedte:	404 cm	477 cm	504 cm
Neergelaten:	250 cm	250 cm	250 cm
Gewicht:	37 kg	48,5 kg	50,5 kg

Keurmerken/certificaten



**ADVARSEL!**

- Denne vejledning skal læses og forstås før anvendelse, justering, rengøring og vedligeholdelse. Denne enhed skal installeres af en kvalificeret servicetekniker. Ukorrekt installation kan medføre alvorlige kvæstelser. Ændring af dette produkt kan være ekstremt farligt og kan medføre kvæstelser og materielle skader.
- Disse anvisninger skal blive ved enheden. Ejeren skal læse dem grundigt.

Indholdsfortegnelse

1	Forklaring af symbolerne	149
2	Vigtige sikkerhedsanvisninger for installation	149
3	Korrekt brug	152
4	Tilbehør	152
5	Teknisk beskrivelse	152
6	Betjening af markisen	153
7	Indstilling af markisen	158
8	Rengøring og vedligeholdelse	164
9	Garanti	166
10	Bortskaffelse	166
ä	Udbedring af fejl	166
11	Tekniske data	169

1 Forklaring af symbolerne

**ADVARSEL!**

Sikkerhedshenvisning: Manglende overholdelse kan medføre død eller alvorlig kvæstelse.

**VIGTIGT!**

Manglende overholdelse kan medføre materielle skader og begrænse produktets funktion.

**BEMÆRK**

Supplerende informationer om betjening af produktet.

► **Handling:** Dette symbol viser dig, at du skal gøre noget. De påkrævede handlinger beskrives trin for trin.

✓ Dette symbol beskriver resultatet af en handling.

Fig. 1 5, side 3: Denne information henviser til et element på en figur, i dette eksempel til „Position 5 på figur 1 på side 3“.

2 Vigtige sikkerhedsanvisninger for installation

Overhold sikkerhedshenvisningerne og pålæggene, der er foreskrevet af køretøjsproducenten og af automobilbranchen!

Producenten påtager sig intet ansvar for skader i følgende tilfælde:

- Beskadigelser på produktet på grund af mekanisk påvirkning og overspænding
- Ændringer på produktet uden udtrykkelig tilladelse fra producenten
- Anvendelse til andre formål end dem, der er beskrevet i vejledningen

Vær opmærksom på følgende henvisninger:

**ADVARSEL!**

- Sørg for, at der ikke samler sig vand eller sne på dugen. Ellers kan markisen blive beskadiget, eller markisearmene kan brække af og forårsage alvorlige kvæstelser eller død.
- Åbn **ikke** markisen under kørslen.

- Åbn **ikke** markisen ved kraftig vind eller regn.
- Rul markisen ind, hvis der forventes kraftig vind, voldsom regn eller sne.
- Kom **ikke** tæt på markisen,
 - hvis der er åben under kraftig vind,
 - hvis der har samlet sig vand,
 - hvis der har samlet sig sne,
 - hvis der er tunge rester på markisens stof.Markisen kan bevæge sig uforudsigeligt, blive ustabil og bøje eller falde sammen.
- Lad ikke den udkørte markise være uden opsyn. Kør markisen ind, før du forlader pladsen.
- Anvend ikke markisen, når den eller tilslutningskablet har synlige skader. Lad altid en servicepartner i det pågældende land (adresser, se vejledningens bagside) reparere skader.
- Anvend ikke markisen, når vindsensoren ikke fungerer.
- Kontrollér, om markisen er kørt helt ind, før du kører. Flyt ikke køretøjet, når markisen er åbnet.
- Kør **ikke** med køretøjet, hvis stoffet er beskadiget eller revnet, selv om markisen er rullet korrekt ind. Markisens arme holdes på plads af stoffet. Hvis stoffet revner under kørslen, foldes markisen pludseligt ud. Det kan medføre alvorlige kvæstelser. Fastgør markisen, så den ikke kan foldes ud hurtigt og uventet under kørsel.
- Hvis markisens tilslutningskabel er beskadiget, skal det udskiftes af en fagmand.
- Afbryd spændingsforsyningen med den eksterne tænd/slukkontakt, før du rengør køretøjet i nærheden af markisen eller selve markisen.
- Hold en sikker afstand til markisen, når du griller eller har åben ild. Stoffet kan blive beskadiget af varmen eller blive antændt.
- Personer (inkl. børn), der på grund af deres fysiske, sanse- eller mentale evner eller deres uerfarenhed eller uvidenhed ikke er i stand til at anvende produktet sikkert, bør kun anvende dette produkt under en ansvarlig persons opsyn eller anvisning.
- **El-apparater er ikke legetøj!**
Opbevar og anvend fjernbetjeningen uden for børns rækkevidde. Sørg for, at børn ikke leger med vægkontakten (tilbehør).

- Børn bør være under opsyn for at sikre, at de ikke leger med apparatet.

**VIGTIGT!**

- Stil autocamperen eller campingvognen, så der ikke kan komme snavs (kviste, blade eller lignende) på dugen. Hvis vindsensoren aktiveres ved kraftig vind, kører markisen automatisk ind, og snavs, der ligger på dugen, kan medføre beskadigelser på markisen.
- Markisens stofkanter må ikke hænge ned og skal være strammet hele tiden. Hvis stoffet hænger ned, kan det skure mod armene og blive beskadiget.
Justér den ydre omkreds igen, hvis stoffet hænger ned, når markisen er rullet helt ud.
På lange markiser kan stoffet hænge ned i midten.
- Kør kun markisen ind, når der ikke ligger snavs (kviste, blade eller lignende) på dugen. Ellers kan markisen blive beskadiget, når den køres ind.
- Hold markisen fri for rester for at undgå slid, pletter og mug.
- Rul kun markisen ind, når den er våd, på grund af sikkerheden. Åbn den herefter så hurtigt som muligt, så den kan tørre. I modsat fald kan der dannes mug på markisen, den kan blive misfarvet, eller der kan dannes pletter.
- Bøj aldrig en markisearm eller afskærmningen ned for at lade vand løbe af markisen. Derved kan markisen blive bøjet, og dens funktion reduceres.
- Hæng ikke genstande på markisen, hverken på den forreste afskærmning eller på markisearmene.
- Anvend ikke sprays (f.eks. insektspray, hårspray) i nærheden af markisen. Derved bliver dugen snavset, eller dugens afperlede effekt kan gå tabt.
- Overskrid ikke den nom. driftstid på 5 min/time.
- Hvis der ikke er tilstrækkeligt frirum over døren, når markisen er monteret, skal døren forblive lukket, når den køres ind eller ud, så døren ikke kommer i kontakt med armene eller frontlisten. Den påkrævede frirum afhænger af dørens konstruktionstype (dørbredde, dreje- eller skydedør) samt den indstillede hældningsvinkel for markisen.

3 Korrekt brug

PerfectRoof markisetype PR4500 er egnet til installation på autocampere og campingvogne.

Markisen må ikke anvendes under kørsel.

4 Tilbehør

Kan fås som tilbehør (ikke indeholdt i leveringsomfanget):

Betegnelse	Artikelnummer
Dometic Light LK120 Lysdiodebelysning med fjernbetjening til montering på markisearmene	9106504018
Vægkontakt	9108690753
Weather Kit	9103500743

5 Teknisk beskrivelse

PerfectRoof PR4500 er en markise uden støtter. Med fjernbetjeningen kan den køres elektrisk ind og ud.

Med den integrerede vindsensor køres den automatisk ind ved for kraftig vind. Hvis markisen blev kørt automatisk ind, kan den først køres ud igen efter 30 sekunder.

Let regn kan nemt løbe af, da en side på markisen hænger lidt dybere, når den er kørt ud (fig. **1**, side 2).

Fjernbetjeningens betjeningselementer (fig. **2**, side 2)

Pos.	Betegnelse
1	Indkøring af markisen
2	Stop
3	Udkøring af markisen
4	Driftslysdioder

6 Betjening af markisen

Overhold også sikkerhedshenvisningerne i kapitlet „Vigtige sikkerhedsanvisninger for installation“ på side 149!



BEMÆRK

Fjernbetjeningens funktion kan forringes af radioforstyrrelser, hvis et apparat i nærheden benytter samme frekvens.

6.1 Henvisninger vedr. placering af køretøjet

Overhold følgende, når køretøjet opstilles, så kvæstelser og skader undgås:



VIGTIGT!

- Stil køretøjet, så der ikke kan komme snavs (kviste, blade eller lignende) på dugen. Hvis vindsensoren aktiveres ved kraftig vind, kører markisen automatisk ind, og snavs, der ligger på dugen, kan medføre beskadigelser på markisen.
- Hold markisen fri for rester for at undgå slid, pletter og mug.

6.2 Udkøring af markisen



ADVARSEL! Fare for beskadigelse!

Hold tilstrækkelig afstand til genstande og andre køretøjer. Når der køres ud, skal der hele vejen rundt være en minimumafstand til andre genstande eller køretøjer på 40 cm.

► Tryk kort på tasten .

✓ Markisen kører ud indtil anslag.



BEMÆRK

Tryk kort på knappen , når markisen er standset, hvis du ikke vil køre markisen helt ud.

Det kører markisen til den programmerede mellemposition (se kapitlet „Programmering af markisens mellemposition“ på side 158).

**VIGTIGT! Vær opmærksom på skader**

Kontrollér, at stofkanterne er strammet og ikke hænger ned. Hvis stoffet hænger ned, kan det skure mod armene og blive beskadiget.

Justér den ydre omkreds igen, hvis stoffet hænger ned, når markisen er rullet helt ud.

På lange markiser kan stoffet hænge ned i midten.

6.3 Indkøring af markisen

**VIGTIGT! Fare for beskadigelse!**

- Kør kun markisen ind, når der ikke ligger snavs (kviste, blade eller lignende) på dugen. Ellers kan markisen blive beskadiget, når den køres ind.
- Hold markisen fri for rester for at undgå slid, pletter og mug.
- Sørg for, at grene eller andre genstande ikke kommer i klemme, når markisen køres ind.

- Fjern snavs (kviste, blade og lignende), der ligger på dugen.
- Tryk kort på tasten .
- ✓ Markisen kører ind.
- Kontrollér, at markisen er kørt helt ind, før du kører. Den forreste afskærmning skal ligge tæt op mod huset.

**VIGTIGT! Fare for beskadigelse!**

Hvis markisen blev kørt ind i våd tilstand, skal du køre den ud igen ved næste lejlighed og lade dugen tørre. Hvis den våde dug er rullet sammen i længere tid, bliver den jordslået, og farverne kan falme.

6.4 Test af vindsensoren



ADVARSEL!

- Vindsensoren er en sikkerhedsrelevant komponent. Hvis vindsensoren svigter, kan det medføre død eller alvorlige kvæstelser samt alvorlige skader på køretøjet.
- Test vindsensoren før hver rejse og med regelmæssige mellemrum.
- Foretag ikke ændringer af indstillingerne på vindsensoren. En ændring af fabriksindstillingerne kan medføre, at vindsensoren svigter, og dermed død og alvorlige kvæstelser samt alvorlige skader på køretøjet.



BEMÆRK

Ved en ændring af fabriksindstillingerne mister du dit garantikrav.

Sådan tester du vindsensoren:

- Tryk kort på tasten .
- ✓ Markisen kører ud indtil anslag.
- Bevæg den forreste liste (fig. **4** 1, side 2) i ca. 8 sekunder ca. 75 bis 100 mm op og ned flere gange for at simulere vibrationer på grund af vind.
- ✓ Markisen kører automatisk helt ind.

Hvis markisen ikke kører ind automatisk

- Kontrollér vindsensorens batteristatus, og udskift det om nødvendigt, se kapitlet „Udskiftning af vindsensorens batterier“ på side 156.
- Test vindsensoren igen.
- Programmér vindsensoren igen, hvis vindsensoren ikke fungerer, og markisen ikke kører automatisk ind, se kapitlet „Ny programmering af vindsensoren“ på side 159.
- Test vindsensoren igen.
- Kontakt din servicepartner, hvis vindsensoren ikke fungerer efter at være programmeret igen.

6.5 Udskiftning af fjernbetjeningens batteri



BEMÆRK

Hvis fjernbetjeningens lysdiode **ikke** lyser, når du har trykket på en af tasterne, er fjernbetjeningens batteri tomt.

- Skru skruen (fig. **3** 2, side 2) på bagsiden af fjernbetjeningen ud.
- Åbn fjernbetjeningens hus.
- Træk det gamle batteri ud af holderen.
- Sæt et nyt batteri af typen CR2430 (3 V) i holderen med pluspolen opad.
- Sæt fjernbetjeningen sammen igen.



Beskyt miljøet!

Genopladelige og ikke genopladelige batterier hører ikke til i husholdningsaffaldet.

Aflever defekte genopladelige batterier og brugte batterier hos forhandleren eller ved et indsamlingssted.

6.6 Udskiftning af vindsensorens batterier



BEMÆRK

Hvis batterierne i vindsensoren er ved at være tomme, kører markisen automatisk ind efter 30 minutter, selv om det ikke blæser.

- Kør evt. markisen ud.
- Skub vindsensoren (fig. **5** 1, side 3) på indersiden af den forreste afskærmning til venstre, og tag den af.
- Frigør sensorindsatsen med en skruetrækker (fig. **6** A, side 3).
- Tag sensorindsatsen ud af huset (fig. **6** B, side 3).



BEMÆRK

Anvend ikke genopladelige batterier.

- Udskift de brugte batterier med nye AAA eller LR03 (1,5 V) alkaline batterier (fig. **6** C, side 3). Sørg for, at polerne er tilsluttet korrekt.
- ✓ Når de nye batterier er sat korrekt i, lyser lysdioden (**1**) i ca. 1 sekund (fig. **6** D, side 3).

Hvis lysdioden ikke lyser, skal batterier fjernes og sættes korrekt i (fig. 6 C, side 3).



Beskyt miljøet!

Genopladelige og ikke genopladelige batterier hører ikke til i husholdningsaffaldet.

Aflever defekte genopladelige batterier og brugte batterier hos forhandleren eller ved et indsamlingssted.

6.7 Manuel indkøring af markisen i nødstilfælde

Hvis markisen er beskadiget, motoren er defekt, eller der ikke er nogen forsyningsspænding, kan markisen køres ind manuelt.

Dertil har du brug for følgende værktøj:

- Skruetrækker
- 10 mm gaffel- eller ringnøgle.



ADVARSEL!

Afbryd markisen fra strømmen, før du starter proceduren. I modsat fald kan markisen begynde at køre uventet igen. Markisemotoren kan dreje den sekskantede aksel og medføre, at værktøjet drejer ukontrolleret, og medføre alvorlige kvæstelser eller alvorlige materielle skader på dit køretøj.

- Fjern skrue (fig. 7 2, side 4) med en skruetrækker, og tag afdækningskappen (fig. 7 1, side 4) af.
- Drej sekskantakslen (fig. 8 1, side 4) mod uret med en 10 mm-gaffel- eller ringnøgle, indtil markisen er kørt fuldstændigt ind.



BEMÆRK

- På grund af konstruktionen kan markisen ikke køres så langt ind manuelt som i elektrisk drift. Der forbliver en spalte mellem den forreste liste og huset. Det påvirker ikke sikkerheden.
- Hvis markisen blev rullet ind manuelt, passer indstillingerne ikke længere. Efter reparation skal markisen indstilles igen, se kapitlet „Reset af motor og fjernbetjening“ på side 161.





- Sæt den venstre afdækningskappe på.
- Kontakt servicepartneren i den pågældende land for at få markisen repareret.

7 Indstilling af markisen

7.1 Ny indstilling af yderposition

Markisens yderposition er indstillet optimalt fra fabrikken. Med tiden kan det forekomme, at yderpositionen ikke længere passer. Markisen kører derefter ikke længere helt ud eller for langt ud, så dugen hænger ned.

Sådan indstiller du yderpositionen igen:

- ▶ Tryk kort på tasten .
- ✓ Markisen kører ud indtil anslag.
- ▶ Tryk på knapperne  og  samtidig i ca. 6 sekunder.
- ✓ Markisen kører kort to gange og angiver indstillingstilstanden.
- ▶ Tryk på knappen  eller , og hold den nede, indtil markisen kører til den korrekte ydergrænse.

Dugen skal ligge løst på armene. Når markisen er kørt ind, sørger et indkøringsimpuls for, at dugen spændes rigtigt.

- ▶ Tryk på taster  i ca. 3 sekunder.
- ✓ Markisen bevæger sig kort to gange og bekræfter på den måde den nye indstilling.





BEMÆRK



Hvis markisen ikke bevæger sig kort to gange, skal du resette motoren og fjernbetjeningen, se kapitlet „Reset af motor og fjernbetjening“ på side 161.

7.2 Programmering af markisens mellemposition

En mellemgrænse kan programmeres for at åbne markisen til en brugerindstillet position mellem ydergrænsen og lukket position.

Programmér mellempositionen på følgende måde:

- ▶ Tryk kort på knappen  eller .
- ✓ Markisen kører til den valgte position.

- ▶ Når markisen når den ønskede position, skal du trykke kort på knappen  for at standse kørslen.
- ▶ Tryk på knappen  i ca. 6 sekunder.
- ✓ Markisen kører kort to gange og angiver, at mellempositionen er registreret.

**BEMÆRK**

Gentag trinene ovenfor, hvis du ønsker en anden mellemposition.

Test af mellempositionen

- ▶ Tryk kort på knappen  med markisen i en vilkårlig position.
- ✓ Markisen kører til den programmerede mellemposition.

7.3 Ny programmering af vindsensoren

Vindsensoren er fra fabrikken indstillet til motoren og fjernbetjeningen. I følgende tilfælde skal vindsensoren programmeres igen:

- når vindsensoren ikke længere reagerer
- når vindsensoren blev udskiftet
- når motoren og fjernbetjeningen er blevet indstillet igen.
Udfør i dette tilfælde trin 1, og derefter direkte til trin 3.

Sådan programmerer du vindsensoren igen:

Trin 1: Åbning af dækslet på sensoren

- ▶ Tryk kort på tasten .
- ✓ Markisen kører ud indtil anslag.

**BEMÆRK**

For at programmere vindsensoren igen skal markisen være kørt ud indtil yderpositionen.

- ▶ Skub vindsensoren (fig. **5** 1, side 3) på indersiden af den forreste afskærmning til venstre, og tag den af.
- ▶ Frigør sensorindsatsen med en skruetrækker (fig. **6** A, side 3).
- ▶ Tag sensorindsatsen ud af huset (fig. **6** B, side 3).

Trin 2: Sletning af den gamle sensor

- Tryk på programmeringstasten (1) (fig. **3** 1, side 2) på **bagsiden af fjernbetjeningen** i 3 sekunder.
- ✓ Markisen bevæger sig kort to gange.
- Tryk på programmeringsknappen (2) på **vindsensoren** (fig. **6** D, side 3) i 7 sekunder.
- ✓ Markisen kører kort to gange. Efter 6 sekunder kører markisen igen kort to gange. Den gamle sensor er nu slettet.

Trin 3: Programmering af sensoren

- Tryk på programmeringstasten (1) (fig. **3** 1, side 2) på **bagsiden af fjernbetjeningen** i 3 sekunder.
- Tryk på programmeringsknappen (2) på **vindsensoren** (fig. **6** D, side 3) i 1 sekund.
- ✓ Markisen kører kort to gange igen. Vindsensoren er nu slettet.
- Test vindsensorens funktion, se kapitlet „Test af vindsensoren“ på side 155.

**BEMÆRK**

Ved at gentage trin 3 slettes forbindelsen mellem vindsensoren og markisemotoren igen.

7.4 Reset af motor og fjernbetjening

Motoren og fjernbetjeningen er fra fabrikken indstillet i forhold til hinanden. Motoren og fjernbetjeningen skal resettes i følgende tilfælde:

- hvis markisen ikke længere reagerer på fjernbetjeningens kommandoer
- efter en udskiftning af motoren

Trin 1: Kontrol af fjernbetjeningens batteri

- Kontrollér, om fjernbetjeningens batteri ikke er tomt:
Tryk på en tast på fjernbetjeningen.
- ✓ Lysdioden på fjernbetjeningen lyser kort.
Hvis lysdioden ikke lyser, er batteriet brugt op. Udskift batteriet, se kapitlet „Udskiftning af fjernbetjeningens batteri“ på side 156.

Trin 2: Kontrol af motorens og fjernbetjeningens funktion

- Kontrollér, om motoren og fjernbetjeningen fungerer: Tryk kort på tasten .
- ✓ Markisen kører ud indtil anslag.
Fortsæt med trin 3, vis markisen ikke reagerer, ikke køres helt ud, køres for langt ud (stof er ikke strammet) eller standser, når knappen slippes.

Trin 3: Skift til programmeringsmodusen

- Slå markisens spændingsforsyning **fra**, og vent 10 sekunder.
- Slå spændingsforsyningen **til igen**, og vent 10 sekunder.
- Slå markisens spændingsforsyning **fra igen**, og vent 10 sekunder.
- Slå spændingsforsyningen **til endnu en gang**.
- ✓ Markisen kører kort ind.



BEMÆRK

Hvis du ikke kan skifte til programmeringsmodusen med fremgangsmåden, der er beskrevet ovenfor, befinder du dig muligvis allerede i programmeringsmodusen. Fortsæt derefter direkte med trin 4 „Kontrol af motorens omdrejningsretning“.







- ▶ Tryk på programmeringstasten (fig. **3** 1, side 2) på bagsiden af fjernbetjeningen, og hold den trykket ind.
- ✓ Markisen bevæger sig kort to gange. Efter 6 sekunder bevæger markisen sig igen kort to gange.
Hvis markisen ikke bevæger sig kort to gange som beskrevet og ikke bevæger sig igen kort to gange efter 6 sekunder, skal du gentage trin 3 fra starten.
Slip programmeringsknappen, hvis markisen reagerer som beskrevet.
Fortsæt med trin 4 til 6.

**BEMÆRK**



Alle tidligere styreenheder (fjernbetjening, vindsensor, solsensor etc.) slettes fra motorens hukommelse på dette punkt.

Trin 4: Kontrol af motorens omdrejningsretning**BEMÆRK**

Forsøg ikke at programmere andre funktioner, hvis motorens omdrejningsretning er ikke i orden. Afslut proceduren til og med trin 6, og start igen med trin 3.

- ▶ Tryk samtidigt på tasterne  og , indtil markisen kører kort ind og ud igen.
- ▶ Tryk kort på tasten  (udkøring) eller  (indkøring) for at sikre, at motorens omdrejningsretning passer, og at markisen kører i den rigtige retning.
- ▶ Hvis markisen bevæger sig i den forkert retning:
Tryk på taster  i ca. 3 sekunder.
- ✓ Markisen kører kort ind og ud igen viser på den måde, at motorens omdrejningsretning blev ændret.
- ▶ Tryk igen kort på tasten  (udkøring) eller  (indkøring) for at sikre, at motorens omdrejningsretning er korrigeret, og at markisen nu kører i den rigtige retning.

Trin 5: Indstilling af yderpositionen







- ▶ Tryk på tasten  eller , indtil markisen er kørt ind i den korrekte yderposition.
Dugen skal ligge løst på armene. Når markisen er kørt ind, sørger et indkøringsimpuls for, at dugen spændes rigtigt.



BEMÆRK

Hvis du trykker på en tast i mere end 3 sekunder, bevæges markisen videre, selv om du slipper tasten. Tryk kort på tasten  for at standse markisen i den ønskede position.

Trin 6: Afslutning af programmeringen

- ▶ Tryk samtidigt på tasterne  og , indtil markisen kører kort ind og ud igen.
- ▶ Tryk kort på tasten .
- ✓ Markisen standser.
- ▶ Tryk igen på tasten , og hold den trykket ind, indtil markisen bevæger sig kort to gange.
- ▶ Tryk på programmeringstasten (fig. **3** 1, side 2) på bagsiden af fjernbetjeningen.
- ✓ Markisen bevæger sig kort to gange og angiver på den måde, at programmeringen er afsluttet. Nu kan den igen køres ind og ud ved at trykke **kort** på tasterne  og .
- ▶ Programmér vindsensoren igen, se kapitlet „Ny programmering af vindsensoren“ på side 159.
- ▶ Kontrollér markisens funktion, se kapitlet „Indkøring af markisen“ på side 154 og kapitlet „Udkøring af markisen“ på side 153.

8 Rengøring og vedligeholdelse

8.1 Rengøring

**ADVARSEL!**

Sluk for strømforsyningen, før du rengør markisen.

**VIGTIGT! Fare for beskadigelse!**

- Rengør **aldrig** markisen med en højtryksrenser.
- Anvend ikke skrabe rengøringsmidler eller hårde genstande ved rengøringen, da de kan beskadige produktet.
- Rengør aldrig fjernbetjeningen under rindende vand eller i opvaskevand.

- Fjern rester (grene, blade eller lignende), der ligger på stoffet, for at undgå slid, pletter og mug. Derudover kan markisen blive beskadiget, når den køres ind.
- Rengør markisens dug regelmæssigt for at fjerne støv og snavs:
 - Anvend vand med 30 g opvaskemiddel og 30 g blegemiddel i 10 liter vand.
 - Indsæb dugen dermed, og lad rengøringsvæsken virke i fem minutter.
 - Skyl grundigt med rent vand.
Sørg for, at rengøringsvæsken med blegemidlet er vasket helt af.
I modsat kan dugen blive beskadiget.
 - Lad dugen tørre.
- Rengør af og til fjernbetjeningen med en fugtig klud.

8.2 Smøring

- Smør efter behov markisens led med paraffinvoks, teflon- eller siliconeolie.

8.3 Kontrol



ADVARSEL!

Betjen ikke markisen, hvis justeringer eller reparationer er nødvendige.

Kontakt servicepartnern i det pågældende land, hvis du opdager en skade (adresser på bagsiden af vejledningen).

- Undersøg regelmæssigt markisen for ubalance eller tegn på slid eller skade på kabler og andre kritiske dele.
- Kontrollér regelmæssigt markisen:
 - Er dugen ubeskadiget?
 - Er armene og den forreste afskærmning ubeskadigede og uden slidspor?
 - Lukker markisen korrekt?

8.4 Efterspændning af skulderleddenes skruer (fig. 9, side 5)

Skruerne på skulderleddet skal efterspændes efter de første belastninger:

- efter den første ferie med brug af markisen
- efter 20000 km kørt km eller seks måneder efter monteringen af markisen (afhængigt af, hvad der indtræder først).

Desuden skal skruerne på skulderleddet kontrolleres i forbindelse med den regelmæssige inspektion af køretøjet.

Kontakt en servicepartner i forbindelse med efterspændingen af skruerne.

Anvisninger i forbindelse med service:



VIGTIGT!

Markisearmene skal være uden belastning, så skruernes tilspændingsmoment ikke er forøget.

- Løft frontlisten lidt, så leddene er uden belastning.
- Efterspænd de to centrale skruer med 20 – 22 Nm.
- Efterspænd de to nederste skruer med 16 – 18 Nm.

8.5 Reparation af små huller i dugen

Små huller i dugen eller steder, hvor belægningen løsner sig, kan du selv reparere:

- Gnid lidt flydende vinylplaster (art.nr. 860020001801429, kan bestilles hos din servicepartner) omkring det beskadigede sted med en bomulds-klud.
- ✓ Det flydende vinylplaster opløser belægningen lidt. Belægningen lukker hullet, når den tørrer.
- Vent, indtil stedet er tørret, før du igen kører markisen ind.

9 Garanti

Den lovbestemte garantiperiode gælder. Hvis produktet er defekt, skal du kontakte producentens afdeling i dit land (adresser, se vejledningens bagside) eller din forhandler.

Ved reparation eller krav om garanti skal du medsende følgende bilag:

- En kopi af regningen med købsdato
- En reklamerationsgrund eller en fejlbeskrivelse

10 Bortskaffelse

- Bortskaf så vidt muligt emballagen sammen med det tilsvarende genbrugsaffald.



Hvis du tager produktet endegyldigt ud af drift, skal du kontakte det nærmeste recyclingcenter eller din faghandel for at få de pågældende forskrifter om bortskaffelse.



Beskyt miljøet!

Genopladelige og ikke genopladelige batterier hører ikke til i husholdningsaffaldet.





Aflever defekte genopladelige batterier og brugte batterier hos forhandleren eller ved et indsamlingssted.

- Udbedring af fejl

**BEMÆRK**

Kontakt servicepartneren i det pågældende land (adresser, se vejledningens bagside), hvis du ikke kan udbedre fejl ved hjælp af følgende tabel.

Fejl	Mulig årsag	Løsningsforslag
Markisen kører ikke automatisk ind ved kraftig vind.	Vindsensorens batterier er afladede.	Udskift batterierne, se kapitlet „Udskiftning af vindsensorens batterier“ på side 156.
	Vindsensoren er ikke justeret rigtigt.	Kontakt servicepartneren i det pågældende land.
Markisen kører automatisk ind ved let vind.	Vindsensoren er ikke justeret rigtigt.	Kontakt servicepartneren i det pågældende land.
Markisen kører automatisk ind igen efter 30 minutter, selv om det ikke blæser.	Vindsensorens batterier er næsten afladede.	Udskift batterierne, se kapitlet „Udskiftning af vindsensorens batterier“ på side 156.
	Vindsensorens lysdiode lyser konstant (fig. 6 D, side 3).	
Markisen kører automatisk ind igen efter 60 minutter, selv om det ikke blæser.	Vindsensoren mangler eller er ikke skubbet rigtigt på grundpladen.	Skub vindsensoren på grundpladen, indtil den går i indgreb.
	Vindsensorens batterier er afladede.	Udskift batterierne, se kapitlet „Udskiftning af vindsensorens batterier“ på side 156.
	Vindsensoren er defekt.	Få vindsensoren udskiftet. Kontakt servicepartneren i det pågældende land.
Markisen kører automatisk ind efter 60 minutter, selv om det ikke blæser, og vindsensoren fungerer fejlfrit.	En anden sensor, som ikke er monteret eller findes, er forbundet til markisens drev.	Programmér vindsensoren igen (se kapitlet „Ny programmering af vindsensoren“ på side 159, trin 1 – 3).

Fejl	Mulig årsag	Løsningsforslag
Motoren reagerer ikke på fjernbetjeningen.	Tilkoblingsforsinkelsen er aktiv. Hvis markisen blev kørt automatisk ind af vindsensoren, kan den først køres ud igen efter 30 sekunder.	Vent i dette tidsrum, eller sluk markisens spændingsforsyning, og tænd den igen for at omgå tilkoblingsforsinkelsen. Kør først markisen ud igen, når det ikke længere blæser.
	Fjernbetjeningens batteri er afladet.	Tryk kort på en af de to taster  eller  . Hvis fjernbetjeningens lysdiode ikke lyser, er batteriet afladet. Udskift batteriet, se kapitlet „Udskiftning af fjernbetjeningens batteri“ på side 156.
	Fjernbetjeningen er ikke eller ikke længere indstillet rigtigt i forhold til motoren.	Reset motoren og fjernbetjeningen, se kapitlet „Reset af motor og fjernbetjening“ på side 161.
	Ingen forsyningsspænding til rådighed.	Kontrollér de elektriske tilslutninger.
	Motoren er defekt.	Kør markisen manuelt ind, se kapitlet „Manuel indkøring af markisen i nødtilfælde“ på side 157, og kontakt servicepartneren i det pågældende land.
Markisen bevæger sig i den forkerte retning, når der trykkes på en af de to taster  eller  .	Fjernbetjeningen er ikke indstillet korrekt.	Reset motoren og fjernbetjeningen, se kapitlet „Reset af motor og fjernbetjening“ på side 161.
Markisen kører ikke helt ud eller kører for langt ud (stoffet hænger ned i enderne).	Yderpositionen er ikke længere indstillet korrekt.	Indstil yderpositionen igen, se kapitlet „Ny indstilling af yderposition“ på side 158.
Markisen kører ikke helt ind, eller skinnen kører lidt ud, når markisen er kørt ind.	Motoren og fjernbetjeningen er ikke længere synkroniseret.	Indstil motoren og fjernbetjeningen igen, se kapitlet „Reset af motor og fjernbetjening“ på side 161.

11 Tekniske data

11.1 Elektriske data

	PR4500
Motordata	
Spænding:	12 V _{DC} (11 – 15 V)
Mærkestrøm:	3,7 A
Nom. effekt:	44,4 W
Drejemoment:	12 Nm
Hastighed:	17 o/min
Nom. driftstid:	5 min/time

11.2 Mekaniske data

	PR4500		
Bredde:	260 cm	312 cm	369 cm
Udtræk:	175 cm	225 cm	250 cm
Vægt:	27,5 kg	31 kg	33,8 kg

	PR4500		
Bredde:	404 cm	477 cm	504 cm
Udtræk:	250 cm	250 cm	250 cm
Vægt:	37 kg	48,5 kg	50,5 kg

Godkendelse/certifikater



**VARNING!**

- Innehållet i denna bruksanvisning måste ha förståtts innan den används och innan justerings-, rengörings- och underhållsarbete. Denna enhet måste monteras av en kvalificerad servicetekniker. Felaktig montering kan leda till allvariga personskador. Modifieringar av produkten kan vara mycket farliga och medföra personskador eller materialskador.
- Denna bruksanvisning måste förvaras tillsammans med enheten. Ägaren ska läsa instruktionerna noggrant.

Innehållsförteckning

1	Förklaring till symboler	171
2	Viktiga säkerhetsinstruktioner för installationen	171
3	Ändamålsenlig användning	174
4	Tillbehör	174
5	Teknisk beskrivning	174
6	Använda markisen	175
7	Ställa in markisen.	180
8	Rengöring och skötsel	186
9	Garanti	188
10	Avfallshantering	188
ä	Felsökning	188
11	Tekniska data.	191

1 Förklaring till symboler

**VARNING!**

Observera: Beaktas anvisningen ej kan det leda till dödsfara eller svåra skador.

**OBSERVERA!**

Om anvisningarna inte beaktas kan det leda till materialskador och produktens funktion kan påverkas negativt.

**ANVISNING**

Kompletterande information om användning av produkten.

► **Arbetssteg:** denna symbol står framför en arbetsinstruktion.
Tillvägagångssättet beskrivs steg för steg.

✓ Denna symbol står framför beskrivningen av resultatet.

Bild 1 5, sidan 3: anger en detalj på en bild, i detta exempel "position 5 på bild 1 på sidan 3".

2 Viktiga säkerhetsinstruktioner för installationen

Beakta säkerhetsanvisningarna och riktlinjerna från fordonstillverkaren samt reglerna för bilmekaniska arbeten!

Tillverkaren övertar inget ansvar för skador i följande fall:

- skador på produkten, orsakade av mekanisk påverkan eller överspänning
- ändringar som utförts utan uttryckligt medgivande från tillverkaren
- ej ändamålsenlig användning

Observera följande anvisningar:**WARNING!**

- Se till att inte vatten eller snö samlas på duken. Annars kan markisen skadas eller så kan markisarmarna brytas av och orsaka svåra skador eller dödsfall.
- Kör **inte** ut markisen under körning.
- Kör **inte** ut markisen vid kraftig blåst eller snöfall.
- Dra tillbaka markiserna om stark vind, kraftigt regn eller snöfall förväntas.
- Närma dig **inte** markisen
 - om den är öppen vid kraftig vind,
 - om vattenpölar har ansamlats,
 - om snö har ansamlats,
 - om markisens material är kraftigt nedsmutsat.Markisen kan röra sig oförutsägbart, bli instabil, böjas eller falla ihop.
- Lämna inte den utkörda markisen utan uppsikt. Kör in markisen innan du lämnar uppställningsplatsen.
- Använd inte markisen om den är skadad eller har skador på anslutningskabeln. Vänd dig till en servicepartner i ditt land kontor när det gäller reparationer (adresser finns på baksidan).
- Använd inte markisen om vindsensorn inte fungerar.
- Kontrollera att markisen är helt inkörd innan färden påbörjas. Kör aldrig fordonet när markisen är utkörd.
- Kör **inte** fordonet om materialet är skadat eller uppvisar revor, även om markisen har dragits tillbaka på ett korrekt sätt. Markisens armar hålls på plats av materialet. Om materialet går sönder under körningen kommer markisen plötsligt att falla ut. Detta kan medföra allvarliga personskador. Fäst markisen så att den inte kan fällas ut snabbt och oväntat under körning.
- Om markisens anslutningskabel är skadad måste den bytas av behörigt fackfolk.
- Stäng av spänningsförsörjningen med den externa på/av-knappen innan du rengör fordonet i närheten av markisen eller markisen.
- Håll ett säkert avstånd från markisen vid grillning och öppen eld. Materialet kan skadas av hettan eller fatta eld.

- Personer (och barn), som på grund av fysiska, sensoriska eller mentala funktionshinder eller på grund av oerfarenhet eller ovetande inte kan använda produkten på ett säkert sätt, bör inte använda denna produkt utan uppsikt eller hjälp av en ansvarig person.
- **Elapparater är inga leksaker!**
Förvara och använd fjärrkontrollen utom räckhåll för barn. Låt inte barn leka med den väggmonterade brytaren (tillbehör).
- Barn bör hållas under uppsikt, så att de inte leker med apparaten.



OBSERVERA!

- Ställ husbilen eller husvagnen på en plats där ingen smuts (kvistar, löv eller liknande) kan falla ner på duken. Vid stark vind aktiveras vindsensorn och kör in markisen automatiskt. Smuts som ligger på duken kan skada markisen.
- Markismaterialets kanter får inte hänga ner och måste alltid vara strama. Om materialet hänger nedåt kan det nötas mot armarna och därmed skadas.
Justera den yttre gränsen om materialet hänger ner när markisen är helt utdragen.
På långa markiser kan materialet bukta nedåt i mitten.
- Kör inte in markisen om det ligger smuts på duken (kvistar, löv eller liknande). Markisen kan skadas om den körs in med smuts.
- Håll markisen ren för att förhindra nötningskador, fläckar och mjöldagg.
- Dra endast i nödfall in markisen om den är våt. Fäll därefter så snart som möjligt ut markisen så att den kan torka. Annars kan markisen beläggas med mjöldagg, missfärgas eller få fläckar.
- Böj aldrig ner en markisarm eller kappan för att ta bort vatten på markisen. Markisen kan böjas och orsaka skador på funktionen.
- Häng inga föremål på markisen, varken på frontkappan eller markisarmarna.
- Använd inga sprayer (t.ex. insektsspray, hårspray) i närheten av markisen. Duken kan smutsas ner eller så kan impregneringen skadas.
- Överskrid inte den nominella användningstiden på 5 min/h.

- Om det inte finns tillräckligt mycket fritt utrymme över dörren när markisen har monterats, ska dörren vara stängd när markisen körs ut och in. På så sätt undviker man att armarna eller frontlisten vidrör dörren.
Det fria utrymmet varierar beroende på dörrens konstruktion (dörrens bredd, svängdörr eller skjutdörr) och markisens inställda lutningsvinkeln.

3 Ändamålsenlig användning

PerfectRoof markis, typ PR4500 kan installeras på husvagnar eller husbilar. Markisen får endast användas när husbilen/husvagnen står stilla.

4 Tillbehör

Följande tillbehör finns tillgängligt (ingår inte i leveransen):

Beteckning	Artikelnummer
Dometic Light LK120 LED-belysning med fjärrkontroll för montering på markisarmarna	9106504018
Väggmonterad brytare	9108690753
Weather-Kit	9103500743

5 Teknisk beskrivning

PerfectRoof PR4500 är en markis utan stöd. Den kan köras ut och in med eldrift med en fjärrkontroll.

Den körs in automatiskt vid för stark vind tack vare en integrerad vindsensor. Om markisen körs in automatisk kan den köras ut igen först efter 30 sekunder.

Lätt regn rinner av enkelt, eftersom ena sidan av markisen hänger lägre ner när den är utkörd (bild **1**, sida 2).

Reglage på fjärrkontrollen (bild 2, sida 2)

Pos.	Beteckning
1	Köra in markisen
2	Avstängning
3	Köra ut markisen
4	LED för drift

6 Använda markisen

Observera säkerhetsanvisningarna i kapitel "Viktiga säkerhetsinstruktioner för installationen" på sidan 171!



ANVISNING

Fjärrkontrollen kan påverkas av radiostörningar om en annan apparat i närheten använder samma frekvens.

6.1 Information om fordonets uppställningsplats

Observera följande vid inställning av fordonet för att förhindra personskadorna och materialskadorna:



OBSERVERA!

- Ställ fordonet på en plats där ingen smuts (kvistar, löv eller liknande) kan falla ner på duken. Vid stark vind aktiveras vindsensorn och kör in markisen automatiskt. Smuts som ligger på duken kan skada markisen.
- Håll markisen ren för att förhindra nötningskadorna, fläckar och mjöldagg.

6.2 Köra ut markisen



VARNING! Risk för skador!

Lämna tillräckligt stort avstånd till föremål eller andra fordon. Efter att markisen har körts ut måste det vara minst 40 cm avstånd till andra föremål eller fordon runt om markisen.

- Tryck kort på knappen .
- ✓ Markisen körs ut hela vägen.



ANVISNING

Om du inte vill fälla ut markisen helt, tryck snabbt på  när markisen står stilla.

Markisen flyttas till det programmerade mellanläget (se kapitel "Programmering av markisens mellanläge" på sidan 181).



OBSERVERA! Förhindra skador på markisen

Se till att materialets kanter är strama och inte hänger ner. Om materialet hänger nedåt kan det nötas mot armarna och därmed skadas.

Justera om den yttre gränsen om materialet hänger ner när markisen är helt utdragen.

På långa markiser kan materialet bukta nedåt i mitten.

6.3 Köra in markisen



OBSERVERA! Risk för skador!

- Kör inte in markisen om det ligger smuts på duken (kvistar, löv eller liknande). Markisen kan skadas om den körs in med smuts.
- Håll markisen ren för att förhindra nötnings-skador, fläckar och mjöldagg.
- Se till att inga grenar eller andra föremål kläms fast när markisen körs in.

- Ta bort all smuts (kvistar, löv eller liknande) som ligger på duken.
- Tryck kort på knappen .
- ✓ Markisen körs in.

- Kontrollera att markisen är helt inkörd innan färdens påbörjas. Frontkappan måste ligga tätt mot höljet.

**OBSERVERA! Risk för skador!**

Om markisen var blöt när den kördes in ska den köras ut så snabbt som möjligt så att duken kan torka. Om den blöta duken inte körs ut kan den mögla eller så kan färgen blekas.

6.4 Testa vindsensorerna

**VARNING!**

- Vindsensorn är en säkerhetskomponent. Om vindsensorn inte fungerar kan det orsaka dödsfall eller svåra skador samt svåra skador på fordonet.
- Testa vindsensorn före varje resa och i regelbundna intervaller.
- Ändra inte inställningarna på vindsensorn. Ändringar på fabriksinställningarna kan orsaka funktionsfel på vindsensorn och därmed orsaka dödsfall eller svåra skador samt svåra skador på fordonet.

**ANVISNING**

Vid ändringar på fabriksinställningarna gäller inte garantin.

Så testar du vindsensorn:

- Tryck kort på knappen .
- ✓ Markisen körs ut hela vägen.
- Rör på frontlisten (bild **4** 1, sida 2) i cirka 8 sekunder 75 till 100 mm upp och ner för att simulera vibrationer från vinden.
- ✓ Markisen körs in automatiskt.

Om markisen inte dras tillbaka automatiskt

- Kontrollera vindgivarens batteristatus och byt ut den vid behov, se kapitel "Byta batteri på vindsensorn" på sidan 178.
- Kontrollera vindgivaren igen.
- Om vindgivaren inte fungerar och markisen inte dras tillbaka automatiskt, programmera om den, se kapitel "Programmera om vindsensorn" på sidan 181.

- Kontrollera vindgivaren igen.
- Om vindgivaren inte fungerar efter omprogrammeringen, kontakta din servicepartner.

6.5 Byta batteri i fjärrkontrollen



ANVISNING

När lysdioden i fjärrkontrollen **inte** lyser när du trycker ner en knapp är batteriet i fjärrkontrollen tomt.

- Lossa skruven (bild **3** 2, sida 2) på baksidan av fjärrkontrollen.
- Öppna kåpan på fjärrkontrollen.
- Ta ut det gamla batteriet ur hållaren.
- Sätt in ett nytt batteri av typen CR2430 (3 V) med pluspolen uppåt.
- Sätt ihop fjärrkontrollen igen.



Skydda miljön!

Varken laddningsbara batterier eller andra batterier hör hemma i hushållssoporna.

Lämna dina förbrukade eller defekta (laddningsbara) batterier till återförsäljaren eller till ett insamlingsställe.

6.6 Byta batteri på vindsensorn



ANVISNING

När batterierna i vindgivaren är närapå urladdade, dras markisen automatiskt in efter 30 minuter, även om det inte är blåsigt ute.

- Kör ut markisen.
- Skjut vindsensorn (bild **5** 1, sida 3) på insidan av frontkappan åt vänster och ta bort den.
- Lås upp sensorinsatsen med en skruvmejsel (bild **6** A, sida 3).
- Ta ut sensorinsatsen ur höljet (bild **6** B, sida 3).



ANVISNING

Använd inte uppladdningsbara batterier.

- ▶ Byt förbrukade batterier mot nya AAA eller LR03 (1,5 V) alkaliska batterier (bild **6** C, sida 3). Se till att batterierna är vända åt rätt håll.
- ✓ Efter att de nya batterierna har satts i tänds LED-lampan (**1**) i ca 1 sekund (bild **6** D, sida 3).
Om LED-lampan inte tänds, avlägsna batterierna och sätt tillbaka dem på ett korrekt sätt (bild **6** C, sida 3).



Skydda miljön!

Varken laddningsbara batterier eller andra batterier hör hemma i hushållssoporna.

Lämna dina förbrukade eller defekta (laddningsbara) batterier till återförsäljaren eller till ett samlingsställe.

6.7 I nödfall måste markisen köras in manuellt

Om markisen är skadad, motorn är defekt eller det inte finns någon ström kan markisen köras in manuellt.

Du behöver följande verktyg:

- Spårmejsel
- 10-mm stift- eller ringnyckel.



VARNING!

Koppla från markisen från elnätet innan du påbörjar arbetet. Annars kan markisen oväntat börja röra sig. Markisens motor kan rotera den sexkantiga axeln, vilket kan få verktyget att rotera okontrollerat. Detta kan leda till allvarliga personskador eller skador på ditt fordon.

- ▶ Skruva, med en skruvmejsel, ut skruven (bild **7** 2, sida 4) och ta bort täckklocket (bild **7** 1, sida 4).
- ▶ Vrid, med en 10 mm gaffel- eller ringnyckel, sexkantaxeln (bild **8** 1, sida 4) moturs tills markisen har körts in helt.



ANVISNING

- Markisen kan inte köras in lika långt manuellt som den körs in med eldrift. Det kommer att finnas en liten spalt mellan frontlisten och kåpan. Detta påverkar inte säkerheten.
- Om markisen drogs in manuellt stämmer inte inställningarna längre. Efter reparation måste markisen ställas in på nytt, se kapitel "Återställa motor och fjärrkontroll" på sidan 183.







- Sätt på den vänstra kåpan.
- Kontakta en servicepartner i ditt land för att reparera markisen.

7 Ställa in markisen

7.1 Ställa in nytt ändläge

Markisens ändläge är inställt på fabriken. Med tiden kan det hända att ändläget inte stämmer längre. Markisen körs inte ut helt eller för långt så att duken hänger ner.

Så ställer du in ändläget på nytt:

- Tryck kort på knappen .
- ✓ Markisen körs ut hela vägen.
- Tryck samtidigt på  och  i ca 6 sekunder.
- ✓ Markisen rör sig kort två gånger vilket indikerar inställningsläge.
- Tryck och håll ner  eller  tills markisen rör sig till korrekt yttre gräns.
Duken bör ligga lätt på armarna. När markisen har fällts ut sörjer en indragningsimpuls för att duken att spännas på ett korrekt sätt.
- Tryck på knappen  i cirka 3 sekunder.
- ✓ Markisen rör sig kort två gånger och bekräftar inställningen.







ANVISNING

Om markisen inte rör sig två gånger måste motorn och fjärrkontrollen återställas, se kapitel "Återställa motor och fjärrkontroll" på sidan 183.

7.2 Programmering av markisens mellanläge

En mellanlägesgräns kan programmeras så att markisen öppnas till ett specialanpassat läge mellan den yttre gränsen och stängt läge.

Programmera mellanläget som följande:

- ▶ Tryck kort på  eller .
- ✓ Markisen rör sig till valt läge.
- ▶ När markisen når önskat läge, tryck snabbt på  för att stoppa rörelsen.
- ▶ Tryck på  i ca 6 sekunder.
- ✓ Markisen rör sig kort två gånger vilket indikerar att mellanläget har identifierats.



ANVISNING

Om du vill programmera ett annat mellanläge, upprepa stegen ovan.

Test av mellanläge

- ▶ Tryck snabbt på  med markisen i valfri position.
- ✓ Markisen rör sig till programmerat mellanläge.

7.3 Programmera om vindsensorn

Vindsensorn är fabriksinställd på motorn och fjärrkontrollen. I följande fall måste vindsensorn omprogrammeras:

- När vindsensorn inte längre reagerar
- När vindsensorn har bytts ut
- Efter att motorn och fjärrkontrollen har återställts.
I detta fall, utför steg 1 och gå sedan direkt till steg 3.

Så programmerar du om vindsensorn:

Steg 1: Öppna givarens kåpa

- Tryck kort på knappen .
- ✓ Markisen körs ut hela vägen.



ANVISNING

För att det ska gå att programmera om vindsensorn måste markisen köras ut till ändläget.

- Skjut vindsensorn (bild **5** 1, sida 3) på insidan av frontkappan åt vänster och ta bort den.
- Lås upp sensorinsatsen med en skruvmejsel (bild **6** A, sida 3).
- Ta ut sensorinsatsen ur höljet (bild **6** B, sida 3).

Steg 2: Radera den gamla givaren

- Tryck på programmeringsknappen (1) (bild **3** 1, sida 2) på **fjärrkontrollens baksida** och håll den intryckt i 3 sekunder.
- ✓ Markisen rör sig två gånger.
- Tryck på programmeringsknappen (2) **på vindgivaren** (bild **6** D, sida 3) i 7 sekunder.
- ✓ Markisen rör sig kort två gånger. Efter 6 sekunder rör sig markisen kort två gånger. Den gamla givaren är nu raderad.

Steg 3: Programmering av givaren

- Tryck på programmeringsknappen (1) (bild **3** 1, sida 2) på **fjärrkontrollens baksida** och håll den intryckt i 3 sekunder.
- Tryck på programmeringsknappen (2) **på vindgivaren** (bild **6** D, sida 3) i 1 sekund.
- ✓ Markisen rör sig snabbt två gånger igen. Den gamla vindgivaren är nu ansluten.
- Testa vindsensorns funktion, se kapitel "Testa vindsensorerna" på sidan 177.

**ANVISNING**

Genom att upprepa steg 3 kommer anslutningen mellan vindgivare och markismotor att raderas igen.

7.4 Återställa motor och fjärrkontroll

Motorn och fjärrkontrollen är inställda mot varandra på fabriken. Motorn och fjärrkontrollen måste återställas i följande fall:

- Om markisen inte reagerar på fjärrkontrollen
- Efter ett byte av motorn

Steg 1: Kontrollera batteriet i fjärrkontrollen

- Kontrollera att batteriet i fjärrkontrollen inte är tomt:
Tryck på en knapp på fjärrkontrollen.
- ✓ Fjärrkontrollens lysdiod lyser kort.
När lysdioden inte lyser är batteriet tomt. Byt batteri, se kapitel "Byta batteri i fjärrkontrollen" på sidan 178.

Steg 2: Kontrollera funktionen på motor och fjärrkontroll

- Kontrollera om motorn och fjärrkontrollen fungerar: Tryck kort på knappen .
- ✓ Markisen körs ut hela vägen.
Om markisen inte svarar, inte fälls ut hela vägen (materialet är inte stramt) eller stannar när knappen släpps upp, fortsätt med steg 3.

Steg 3: Gå till programmeringsläget

- Stäng **av** spänningsförsörjningen till markisen och vänta 10 sekunder.
- Slå **på** spänningsförsörjningen igen och vänta 10 sekunder.
- Stäng **av** spänningsförsörjningen till markisen igen och vänta 10 sekunder.
- Slå på spänningsförsörjningen **igen**.
- ✓ Markisen dras kort in.

**ANVISNING**

Om du inte kan växla till programmeringsläge med metoden ovan befinner du dig eventuellt redan i programmeringsläget. Fortsätt sedan med steg 4 "Kontrollera motorns rotationsriktning".

- ▶ Tryck på programmeringsknappen (bild **3** 1, sida 2) på baksidan av fjärrkontrollen och håll den intryckt.
- ✓ Markisen rör sig två gånger. Efter 6 sekunder rör sig markisen två gånger igen.
Om markisen inte rör sig två gånger och två gånger igen efter 6 sekunder måste du upprepa steg 3 igen.
Om markisen svarar enligt beskrivningen, släpp upp programmeringsknappen. Fortsätt med steg 4 till 6.

**ANVISNING**



Alla tidigare kommandon (fjärrstyrning, vindgivare, solgivare etc.) raderas nu från motorns minne.

Steg 4: Kontrollera motorns rotationsriktning**ANVISNING**

Försök inte att programmera andra funktioner om motorns rotationsriktning inte är korrekt. Fortsätt processen fram till steg 6 och börja med steg 3 igen.

- ▶ Tryck samtidigt in knapparna och tills markisen kort fälls in och ut.
- ▶ Tryck kort på knappen (köra ut) eller (köra in), för att säkerställa att rotationsriktningen på motorn är korrekt och att markisen körs i rätt riktning.
- ▶ Om markisen körs i fel riktning:
Tryck på knappen i cirka 3 sekunder.
- ✓ Markisen körs in och sedan ut och visar därmed att motorns rotationsriktning är korrekt.
- ▶ Tryck kort på knappen (köra ut) eller (köra in) igen, för att säkerställa att rotationsriktningen på motorn är ändrad och att markisen körs i rätt riktning.

Steg 5: Ställa in ändläget







- ▶ Tryck på knappen  eller  tills markisen står i perfekt ändläge. Duken bör ligga lätt på armarna. När markisen har fällts ut sörjer en indragningsimpuls för att duken att spännas på ett korrekt sätt.



ANVISNING

Om en knapp hålls intryckt längre än 3 sekunder fortsätter markisen att röra sig även när du släpper knappen. Tryck kort på knappen  för att stoppa markisen i önskad position.

Steg 6: Avsluta programmering

- ▶ Tryck samtidigt in knapparna  och  tills markisen kort fälls in och ut.
- ▶ Tryck kort på knappen .
- ✓ Markisen stannar.
- ▶ Tryck på knappen  igen och håll den inne tills markisen rör sig kort två gånger.
- ▶ Tryck på programmeringsknappen (bild  1, sida 2) på baksidan av fjärrkontrollen.
- ✓ Markisen rör sig kort två gånger och visar att programmeringen är avslutad. Nu kan du köra in och ut igen genom att trycka på knapparna  och .
- ▶ Programmera vindsensorn på nytt, se kapitel "Programmera om vindsensorn" på sidan 181.
- ▶ Kontrollera markisens funktion, se kapitel "Köra in markisen" på sidan 176 och kapitel "Köra ut markisen" på sidan 176.

8 Rengöring och skötsel

8.1 Rengöring

**VARNING!**

Slå ifrån strömmen innan markisen rengörs.

**OBSERVERA! Risk för skador!**

- Använd **aldrig** högtryckstvätt för att rengöra markisen.
- Använd inga starka rengöringsmedel eller hårda föremål vid rengöring, det kan skada produkten.
- Rengör aldrig fjärrkontrollen under rinnande vatten eller i diskvatten.

- Avlägsna allt skräp (grenar, löv eller liknande) som ligger på materialet för att förhindra nötnings-skador, fläckar och mjöldagg. Dessutom riskerar markisen att skadas när den dras tillbaka.
- Rengör markisens duk regelbundet för att ta bort damm och smuts:
 - Använd vatten med 30 g diskmedel och 30 g blekmedel till 10 liter vatten.
 - Gnugga in rengöringsvätskan på duken och låt den verka i fem minuter.
 - Spola ordentligt med rent vatten.
Se till att rengöringsvätskan med blekmedlet är helt borttvättad.
Annars kan duken skadas.
 - Låt duken torka.
- Rengör fjärrkontrollen då och då med en fuktig trasa.

8.2 Smörja

- Smörj vid behov markisens leder med paraffinvax, teflon- eller silikonolja.

8.3 Kontrollera



VARNING!

Använd inte markisen om justeringar eller reparationer är nödvändiga.

Om du upptäcker skador, kontakta din lokala servicepartner (adresser på baksidan av bruksanvisningen).

- Undersök markisen beträffande obalans, tecken på slitage eller skador på kablar eller andra viktiga delar.
- Kontrollera markisen regelbundet:
 - Är duken oskadad?
 - Är armarna och frontkappan oskadade och utan slitagespår?
 - Stängs markisen korrekt?

8.4 Efterdra skruvarna i lederna (bild **9**, sida 5)

Skruvarna på leden måste efterdras efter den första belastningen:

- efter den första semestern när markisen används
- efter 20000 km körning eller sex månader efter monteringen av markisen (beroende på vad som inträffar först)

Dessutom ska skruvarna på leden kontrolleras vid den regelbundna fordonsspektionen.

Kontakta din servicepartner när skruvarna ska efterdras.

Anvisningar för service:



OBSERVERA!

Markisens armar får inte utsättas för någon belastning, det leder till felaktigt åtdragningsmoment för skruvarna.

- Lyft frontlisten lite så att lederna inte belastas.
- Dra åt de två skruvarna på mitten med 20 – 22 Nm.
- Dra åt de två nedre skruvarna med 16 – 18 Nm.

8.5 Laga små hål i duken

Små hål i duken eller skador på beläggningen kan du laga själv:

- ▶ Gnid in lite flytande vinyl med ett bomullstyg runt det skadade stället (artikelnr. 860020001801429, finns hos din servicepartner).
- ✓ Den flytande vinylen löser upp beläggningen. Beläggningen flyter över och stänger hålet när den torkar igen.
- ▶ Vänta tills stället är torrt innan du kör in markisen igen.

9 Garanti

Den lagstadgade garantitiden gäller. Om produkten är defekt: kontakta tillverkarens kontor i ditt land (adresser, se bruksanvisningens baksida) eller återförsäljaren.

Vid reparations- resp. garantiärenden ska följande skickas med:

- en kopia på fakturan med inköpsdatum,
- en reklambeskrivning/felbeskrivning.

10 Avfallshantering

- ▶ Lämna om möjligt förpackningsmaterialet till återvinning.



När produkten slutgiltigt tas ur bruk: informera dig om gällande bestämmelser hos närmaste återvinningscentral eller hos återförsäljaren.



Skydda miljön!

Varken laddningsbara batterier eller andra batterier hör hemma i hushållssoporna.

Lämna dina förbrukade eller defekta (laddningsbara) batterier till återförsäljaren eller till ett samlingsställe.

- ▶ Felsökning



ANVISNING

Om du inte kan åtgärda fel med hjälp av följande tabell, kontakta din servicepartner (adresser på bruksanvisningens baksida).

Fel	Möjlig orsak	Lösning
Markisen körs inte in automatiskt vid stark vind.	Vindsensorns batterier är tomma.	Byt batterier, se kapitel "Byta batteri på vindsensorn" på sidan 178.
	Vindsensorn är inte korrekt justerad.	Vänd dig till din servicepartner i respektive land.
Markisen dras tillbaka automatiskt vid lätt blåst.	Vindsensorn är inte korrekt justerad.	Vänd dig till din servicepartner i respektive land.
Markisen körs in automatiskt efter 30 minuter, även om det inte blåser.	Vindsensorns batterier är nästan tomma.	Byt batterier, se kapitel "Byta batteri på vindsensorn" på sidan 178.
	Vindsensorns LED lyser hela tiden (bild 6 D, sida 3).	
Markisen körs in automatiskt efter 60 minuter, även om det inte blåser.	Vindsensorn saknas eller är inte fastskjuten på grundplattan	Skjut fast vindsensorn på grundplattan, tills den hakar fast.
	Vindsensorns batterier är tomma.	Byt batterier, se kapitel "Byta batteri på vindsensorn" på sidan 178.
	Vindsensorn är defekt.	Byt ut vindsensorn. Vänd dig till din servicepartner i respektive land.
Markisen dras automatiskt in efter 60 minuter även om det inte är blåsigt och vindgivaren fungerar korrekt.	En annan givare som inte är monterad eller inte föreligger längre är ansluten till markisens drivenhet.	Programmera vindgivaren igen (se kapitel "Programmera om vindsensorn" på sidan 181, steg 1 – 3).

Fel	Möjlig orsak	Lösning
Motorn reagerar inte på fjärrkontrollen.	Tillslagsfördröjningen är aktiverad. Om markisen körs in automatisk p.g.a. vind-sensorn kan den köras ut igen först efter 30 sekunder.	Vänta 30 sekunder eller slå av och på spänningsförsörjningen till markisen för att kringgå tillslagsfördröjningen. Fäll inte ut markisen igen innan det slutat blåsa.
	Batteriet till fjärrkontrollen är tomt.	Tryck kort på en av de båda knapparna <input type="button" value="Δ"/> eller <input type="button" value="▽"/> . När fjärrkontrollens lysdiod inte lyser är batteriet tomt. Byt batteri, se kapitel "Byta batteri i fjärrkontrollen" på sidan 178.
	Fjärrkontrollen är inte korrekt inställd på motorn.	Återställ motorn och fjärrkontrollen, se kapitel "Återställa motor och fjärrkontroll" på sidan 183.
	Ingen spänningsförsörjning	Kontrollera de elektriska anslutningarna.
Motorn är defekt.		Kör in markisen, se kapitel "I nödfall måste markisen köras in manuellt" på sidan 179, och kontakta din servicepartner i respektive land.
	Fjärrkontrollen är inte korrekt inställd.	Återställ motorn och fjärrkontrollen, se kapitel "Återställa motor och fjärrkontroll" på sidan 183.
Markisen körs i fel riktning när du trycker på en av knapparna <input type="button" value="Δ"/> eller <input type="button" value="▽"/> .		
Markisen fälls inte ut helt eller fälls ut för långt (materialet bågnar i änderna).	Ändläget är inte längre korrekt inställt.	Ställ in ändläget igen, se kapitel "Ställa in nytt ändläge" på sidan 180.
Markisen dras inte tillbaka helt eller skenan flyttas ut något efter att markisen dragits tillbaka.	Motorn och fjärrkontrollen är inte längre synkroniserade.	Återställ motorn och fjärrkontrollen, se kapitel "Återställa motor och fjärrkontroll" på sidan 183.

11 Tekniska data

11.1 Elektriska data

	PR4500
Motormärkning	
Spänning:	12 V \equiv (11 – 15 V)
Nominell ström:	3,7 A
Märkeffekt:	44,4 W
Vridmoment:	12 Nm
Varvtal:	17 min $^{-1}$
Nominella användningstid:	5 min/h

11.2 Mekaniska data

	PR4500		
Bredd:	260 cm	312 cm	369 cm
Utfall:	175 cm	225 cm	250 cm
Vikt:	27,5 kg	31 kg	33,8 kg

	PR4500		
Bredd:	404 cm	477 cm	504 cm
Utfall:	250 cm	250 cm	250 cm
Vikt:	37 kg	48,5 kg	50,5 kg

Provning/certifikat



GERMANY**Dometic WAECO International GmbH**

Hollefeldstraße 63 · D-48282 Emsdetten

☎ +49 (0) 2572 879-195 · 📠 +49 (0) 2572 879-322

Mail: info@dometic-waeco.de · Internet: www.dometic-waeco.de

AUSTRALIA**Dometic Australia Pty. Ltd.**1 John Duncan Court
Varsity Lakes QLD 4227

☎ +61 7 55076000

📠 +61 7 55076001

Mail: sales@dometic-waeco.com.au

AUSTRIA**Dometic Austria GmbH**Neudorferstrasse 108
2353 Guntramsdorf

☎ +43 2236 908070

📠 +43 2236 90807060

Mail: info@waeco.at

BENELUX**Dometic Benelux B.V.**

Ecustraart 3

NL-4879 NP Etten-Leur

☎ +31 76 5029000

📠 +31 76 5029090

Mail: info@dometic.nl

DENMARK**Dometic Denmark A/S**Nordensvej 15, Taulov
DK-7000 Fredericia

☎ +45 75585966

📠 +45 75586307

Mail: info@waeco.dk

FINLAND**Dometic Finland OY**

Mestarintie 4

FIN-01730 Vantaa

☎ +358 20 7413220

📠 +358 9 7593700

Mail: info@dometic.fi

FRANCE**Dometic SAS**ZA du Pré de la Dame Jeanne
F-60128 Plailly

☎ +33 3 44633500

📠 +33 3 44633518

Commercial : info@dometic.fr

SAV/Technique : service@dometic.fr

HONG KONG**WAECO Impex Ltd.**Suites 2207-2211 · 22/F · Tower 1
The Gateway · 25 Canton Road,

Tsim Sha Tsui · Kowloon

☎ +852 24611386

📠 +852 24665553

Mail: info@dometic-waeco.com.hk

HUNGARY**Dometic Plc. Sales Office**Kerékyártó u. 5.
H-1147 Budapest

☎ +36 1 468 4400

📠 +36 1 468 4401

Mail: budapest@dometic.hu

ITALY**Dometic Italy S.r.l.**Via Virgilio, 3
I-47100 Forlì

☎ +39 0543 754901

📠 +39 0543 756631

Mail: info@dometic.it

NORWAY**Dometic Norway AS**

Skolmar 24

N-3232 Sandefjord

☎ +47 33428450

📠 +47 33428459

Mail: firmapost@waeco.no

POLAND**Dometic Poland Sp. z o.o.**

Ul. Puławska 435A

02-801 Warszawa

☎ +48 22 414 32 00

📠 +48 22 414 32 01

Mail: info@dometic.pl

RUSSIA**Dometic RUS LLC**Komsomolskaya square 6-1
107140 Moscow

☎ +7 495 780 79 39

📠 +7 495 916 56 53

Mail: info@dometic.ru

SLOVAKIA**Dometic Slovakia Sales Office Bratislava**

Nádražná 34/A

SK-900 28 Ivanka pri Dunaji

☎/📠 +421 2 45 529 680

Mail: bratislava@dometic.com

SPAIN**Dometic Spain S.L.**Avda. Sierra del Guadarrama, 16
E-28691 Villanueva de la Cañada
Madrid

☎ +34 902 111 042

📠 +34 900 100 245

Mail: info@dometic.es

SWEDEN**Dometic Scandinavia AB**

Gustaf Melins gata 7

S-42131 Västra Frölunda (Göteborg)

☎ +46 31 7341100

📠 +46 31 7341101

Mail: info@waeco.se

SWITZERLAND**Dometic Switzerland AG**Riedackerstrasse 7a
CH-8153 Rümlang (Zürich)

☎ +41 44 8187171

📠 +41 44 8187191

Mail: info@dometic-waeco.ch

TAIWAN**WAECO Impex Ltd.**

Taipei Office

9F.-10, No. 1180, Zhongzheng Rd.,
Zhonghe Dist., New Taipei City 23586

☎ +886 2 22237225

📠 +886 2 81926742

Mail: marketing@waeco.com.tw

UNITED KINGDOM**Dometic UK Ltd.**Dometic House · The Brewery
Blandford St. Mary
Dorset DT11 9LS

☎ +44 844 626 0133

📠 +44 844 626 0143

Mail: sales@dometic.co.uk

UNITED ARAB EMIRATES**Dometic Middle East FZCO**

P. O. Box 17860

S-D 6, Jebel Ali Freezone

Dubai

☎ +971 4 883 3858

📠 +971 4 883 3868

Mail: info@dometic.ae

UNITED STATES OF AMERICA**Dometic Marine Division**2000 N. Andrews Ave. Extension
Pompano Beach, FL 33069 USA

☎ +1 954 973 2477

📠 +1 954 979 4414

Mail: marinesales@dometicusa.com

